



CAMPAGNOLA

By your side, since 1958



2024

Professional Line

 CATALOGO

 CATALOGUE

 CATÁLOGO



www.campagnola.it



CERTIFICATE

Management system as per
ISO 9001 : 2015

In accordance with TÜV NORD CERT procedures, it is hereby certified that

CAMPAGNOLA S.r.l.
Via Lazio, 21-23-23/A-23/B
40069 Zola Predosa (BO)
Italy

applies a management system in line with the above standard for the following scope

**Design, manufacture, commercialization and after-sale assistance
of pruning and harvesting easier systems.**

Certificate Registration No. 44 100 126888
Audit Report No. 21803/2021

Valid from 11-07-2021
Valid until 10-07-2024
Initial certification 15-09-2000

Certification Body
at TÜV NORD CERT GmbH

Bologna, 09-07-2021

This certification was conducted in accordance with the TÜV NORD CERT auditing and certification procedures and is subject to regular surveillance audits.

TÜV NORD CERT GmbH Langemarckstraße 20 45141 Essen www.tuev-nord-cert.com



By your side, since 1958

CAMPAGNOLA S.r.l.

Via Lazio 21 - 40069 Zola Predosa - Bologna (Italia)
Tel.: +39 051 753500 - Fax: +39 051 752551
E-mail: star@campagnola.it - PEC: campagnolasrl@legalmail.it
www.campagnola.it



By your side, since 1958

08450 Llinars del Vallés - Barcelona (España)
Carrer de la tecnologia 98-100
Tel.: +34 938 444 185 - E-mail: info@campagnola.es
www.campagnola.es

CAMPAGNOLA
YOUR WORLD IS
YOUR WORLD



**CONTINUA A PIANTARE I TUOI SEMI,
PERCHÉ NON SAPRAI MAI QUALI CRESCERANNO -
FORSE LO FARANNO TUTTI.**

**KEEP PLANTING YOUR SEEDS,
BECAUSE YOU WILL NEVER KNOW WHICH ONES WILL GROW -
MAYBE ALL OF THEM WILL.**

**SIGAS PLANTANDO TUS SEMILLAS,
PORQUE NUNCA SABRÁS CUÁLES CRECERÁN
TAL VEZ TODAS LO HAGAN.**

ALBERT EINSTEIN





SEDE CENTRALE



SEDE IBERICA

L'AZIENDA COMPANY / LA EMPRESA

Il marchio Campagnola è sinonimo di qualità ed affidabilità. Siamo un gruppo dinamico e reattivo, da sempre orientato al futuro: soddisfare le aspettative ed anticipare le esigenze della clientela per offrire il meglio in termini di prodotti e di soluzioni tecnico-commerciali è il nostro impegno prioritario.

Campagnola è l'unica azienda del settore con CERTIFICAZIONE DI QUALITÀ UNI EN ISO 9001, 2015 le cui norme sono una linea-guida delle azioni aziendali e comportano la responsabilizzazione dei nostri collaboratori, partners e fornitori, per ottenere i migliori risultati in termini di prestazioni e competitività dei prodotti nel rispetto delle prescrizioni per la sicurezza e la salvaguardia degli operatori e dell'ambiente.

The Campagnola brand is a synonym of quality and reliability. We are a dynamic, lively, future-oriented Team, whose commitment is to foresee and satisfy the customers' needs and expectations, in order to supply them with the best products and technical-commercial solutions.

Campagnola is the only company of its sector which has obtained the UNI EN ISO 9001, 2015 QUALITY CERTIFICATION. We use these rules as a guide-line for our choices and require a fully responsible commitment of our collaborators, partners and suppliers. The aim is the attainment of the best results as far as performance and competitiveness are concerned, always complying with the environment and operators' safety rules.

La marca Campagnola es sinónimo de calidad y fiabilidad. Somos un grupo dinámico y reactivo, orientado hacia el futuro. Nuestro primer empeño es anticiparnos a las exigencias y satisfacer las expectativas de nuestra clientela, para ofrecerles lo mejor como productos y soluciones técnico-comerciales.

Campagnola es la única empresa del sector que ha obtenido la CERTIFICACIÓN DE CALIDAD UNI EN ISO 9001, 2015. Sus normas son una línea-guía de las acciones de nuestra empresa y requieren la responsabilización de nuestros colaboradores, partners y proveedores, para alcanzar los mejores resultados por lo que se refiere a las prestaciones y la competitividad de nuestros productos, respetando las prescripciones para la seguridad de los operarios y del medioambiente.

 **CAMPAGNOLA S.r.l.**
Via Lazio 21 - 40069 Zola Predosa - Bologna (Italia)

 **CAMPAGNOLA IBERICA**
08450 Llinars del Vallés - Barcelona (España) - Carrer de la tecnologia 98-100

 **AZIENDA
CERTIFICATA
ISO 9001:2015**



NUOVE GENERAZIONI CAMPAGNOLA



ASSISTENZA CLIENTI CAMPAGNOLA





PROGETTAZIONE E PRODUZIONE

DESIGN AND MANUFACTURE / EL PROYECTO Y LA PRODUCCIÓN

I nostri prodotti per potatura e raccolta sono da decenni la prima scelta di una clientela consapevole ed esigente. I nostri progetti, sviluppati con estrema professionalità e competenza da un Team di tecnici specializzati, propongono soluzioni all'avanguardia, sfruttando tecnologie di ultima generazione per garantire l'innovazione continua della gamma dei prodotti. I migliori risultati sono frutto di un'approfondita ricerca che coinvolge attivamente le nostre risorse interne, che si avvalgono anche del supporto di enti specializzati nello sviluppo di materiali e prodotti innovativi.

Campagnola investe costantemente in studi specifici tesi ad individuare tecnologie di ultima generazione derivate dalla continua evoluzione e mutamento nei processi di fabbricazione della componentistica elettronica e meccanica.

Ricerchiamo la qualità sin dalle prime fasi di lavoro e poniamo massima cura nei successivi momenti di collaudo con test di compatibilità elettromagnetica, di rumorosità e di verifica delle vibrazioni mano-braccio e macchina-corpo, con la consapevolezza di avere il dovere di progettare e realizzare macchine ed attrezzature conformi alle vigenti normative sulla sicurezza. Ogni prodotto pneumatico ed elettrico nel nostro catalogo è progettato ed assemblato nei nostri stabilimenti: il vero Made in Italy.

Our pruning and harvesting products have been the first choice of an expert and demanding clientele for years. Our projects are developed by a Team of well specialised and competent technicians, constantly offering improving solutions based on the latest state of the art technologies, in order to guarantee a continuous innovation of our product range. The best results come from a thorough research directly carried on by our technicians, who can also avail themselves of companies specialised in the development of innovative materials and products.

Campagnola constantly invests substantial resources in specific studies to learn about the latest technologies and the continuous evolution

and modification of the manufacturing processes for electronic and mechanic components.

We steadily look for quality, starting from the very first work stages, and give utmost attention to the successive testing phases, measuring the level of electromagnetic compatibility, of noise and of the vibration transmission between machine and user. We assume our duty to design and manufacture equipment and tools that comply with the safety rules in force. All the pneumatic, electric and engine-driven products in this catalogue have been conceived, designed and assembled within our premises: the true Made in Italy.

Desde hace décadas nuestros productos para la poda y la cosecha son la primera elección de la clientela más consciente y exigente. Todos nuestros proyectos son desarrollados por parte de un equipo de técnicos especializados con una gran profesionalidad y competencia, que propone soluciones de vanguardia, utilizando tecnologías de última generación para garantizar una continua innovación de los productos. Los mejores resultados nacen de una intensa investigación por parte de nuestros técnicos con el respaldo de agencias especializadas en el desarrollo de materiales y productos innovadores.

Campagnola invierte constantemente en estudios específicos para individualizar tecnologías de última generación, que provienen de una continua evolución y modificación en los procedimientos de fabricación de los componentes electrónicos y mecánicos.

Buscamos la calidad a partir de las primeras fases de trabajo y cuidamos muchísimo todos los tests necesarios: Compatibilidad electromagnética, ruido, vibraciones del sistema mano-brazo y máquina-cuerpo. Lo que queremos es proyectar y realizar productos que cumplan con las normativas vigentes relativas a la seguridad. Todos los productos neumáticos, eléctricos y endotérmicos en este catálogo han sido concebidos, diseñados y montados en nuestros establecimientos: el verdadero Made in Italy.

CONTROLLO QUALITÀ

QUALITY CONTROL DEPARTMENT / DEPARTAMENTO DE CONTROL DE LA CALIDAD

Ogni componente, prima di passare alle linee di montaggio, viene controllato dall'Ufficio Controllo Qualità utilizzando strumenti certificati.

I nostri strumenti come durometri, altimetri e lettori di profili elettronici confrontano le misure rilevate con i valori previsti dai disegni costruttivi. La mancata corrispondenza genera una non conformità e il componente viene scartato. Questo garantisce che ai reparti di montaggio giungano solamente componenti conformi. Stesse modalità vengono applicate ai prodotti finiti destinati al mercato.

Al termine delle linee di montaggio ogni singolo prodotto viene sottoposto a test di collaudo mediante banchi automatizzati. Prima di passare ai magazzini di spedizione il prodotto viene nuovamente controllato dall'Ufficio Controllo Qualità.

Each component, before reaching the assembly lines, is checked by the Quality Control Department by using certified instruments.

Our instruments, such as durometers, altimeters and electronic profile readers, compare the measurements taken with the values indicated in our technical drawings. The mismatch results in a non-compliance and the component is discarded. This ensures that only compliant components reach the assembly lines. The same method is applied to

the end product.

At the end of the assembly lines, each product is tested by means of automated benches.

Before being consigned to the Shipping Department, the product is checked by the Quality Control Department once more.

Cada componente, antes de pasar a las líneas de montaje, es controlado por parte del Departamento de Control de Calidad, que utiliza herramientas certificadas.

Nuestros instrumentos, como durómetros, altímetros y lectores de perfiles electrónicos, comparan las medidas tomadas con los valores indicados en nuestros dibujos técnicos. El desajuste da como resultado una no-conformidad y el componente es descartado. Esto asegura que solo los componentes compatibles lleguen a las líneas de montaje. El mismo método se aplica a los productos finales.

Al final de las líneas de montaje cada producto es sometido a pruebas por medio de bancos automatizados.

Antes de pasar al almacén para el envío al cliente, el producto es comprobado una vez más por parte del Departamento de Control de Calidad.



LA RETE COMMERCIALE

SALES NETWORK / LA RED COMERCIAL

La rete commerciale, presente in modo capillare sul territorio, è composta da Centri di Vendita ed Assistenza Autorizzati nazionali ed esteri presenti in oltre 50 Paesi nei 5 Continenti, che da anni rappresentano con successo il marchio Campagnola.

Campagnola Iberica, concessionaria per la vendita in esclusiva attraverso il personale tecnico, commerciale e degli Agenti, garantisce la presenza ed il supporto diretto in Spagna, Portogallo ed alcuni paesi del Centro e Sud America.

Lo spirito che anima tutto il personale di Campagnola è quello di fornire un rapporto personale, umano e tecnico prima ancora di finalizzare la vendita del prodotto.

The sales network is composed of national and foreign Authorised Sales and Service Points, widespread in over 50 Countries on the 5 Continents. The majority of these sales points have been successfully representing Campagnola for years.

Through its sales and technical Team and its agents, Campagnola Ibérica de Suministros Agrícolas guarantees direct presence and support in Spain, Portugal and some Countries of Central and Southern America.

The commitment of the whole Campagnola Sales Team is to establish with our customers a personal relationship before starting any sales process.

La densa red comercial, que representa con éxito la marca Campagnola, se compone de centros de distribución nacional, gestionados por nuestros vendedores y agentes, así como de importadores presentes en más de 50 Países en los 5 Continentes, Campagnola Ibérica de Suministros Agrícolas, a través de su personal técnico y comercial y de sus Agentes, garantiza la presencia y el soporte directo a los clientes de España, de Portugal y de Centro y Sur America.

El propósito que persigue el equipo de Campagnola es establecer con el cliente una relación personal y técnica, antes de finalizar la venta de los productos.





NEW

PROFESSIONAL LINE

CARRELLO DI RACCOLTA MIRTILLI

Trolley for blueberry harvesting
Carrito para la cosecha de arándanos

15

MASTER

Abbacchiatore elettrico
Electric harvester
Cosechador eléctrico

22

HERCULES 6

Abbacchiatore elettrico
Electric harvester
Cosechador eléctrico

26

ICARUS V1

Abbacchiatore elettrico
Electric harvester
Cosechador eléctrico

27

ALICE STAR

Abbacchiatore elettrico
Electric harvester
Cosechador eléctrico

28

FORBICI MANUALI

Hand shears
Tijeras manuales

38

SEGACCI MANUALI

Hand saws
Serruchos manuales

39

TRONCARAMI MANUALI

Hand loppers
Cortaramas manuales

39



VANTAGGI / PLUS / VENTAJAS



Tecnopolimero caricato a carbonio
Technopolymer filled with carbon
Tecnopolímero cargado con carbono



Affilatura su tre lati
Three-sides sharpening
Afilado por tres lados



Quantità forbici alimentabili
Shears quantity that can be operated
Cantidad tijeras conectables



Capacità di taglio
Cutting diameter
Capacidad de corte



Quantità abbacchiatori alimentabili
Harvesters quantity that can be operated
Cantidad cosechadores conectables



80% di prestazione dell'attrezzo
80% tool performance
80% prestación herramienta



Quantità potatori a catena alimentabili
Chain pruners quantity that can be operated
Cantidad podadores de cadena conectables



90% di prestazione dell'attrezzo
90% tool performance
90% prestación herramienta



Lame forgiate
Forged blades
Hojas forjadas



100% di prestazione dell'attrezzo
100% tool performance
100% prestación herramienta

INDICE / INDEX / ÍNDICE

PROFESSIONAL LINE

ATTREZZI ELETTRICI / ELECTRIC TOOLS / HERRAMIENTAS ELÉCTRICAS

Scuotitore / Hook shaker / Gancho vibrador	14
Alimentazioni / Power supplies / Fuentes de alimentación	18
Abbacchiatori / Harvesters / Cosechadores	22
Potatore a catena / Chain pruner / Podador de cadena	30

ATTREZZI A MOTORE / ENGINE-DRIVEN TOOLS / HERRAMIENTAS DE MOTOR

Abbacchiatori / Harvesters / Cosechadores	34
Scuotitore / Hook shaker / Gancho vibrador	35

ATTREZZI MANUALI / HAND PRUNING / PODA MANUAL

Forbici / Shears / Tijeras	38
Segacci / Saws / Serruchos	39
Troncarami / Loppers / Cortaramas	39

ATTREZZI PNEUMATICI / PNEUMATIC TOOLS / HERRAMIENTAS NEUMÁTICAS

Abbacchiatori / Harvesters / Cosechadores	42
Forbici / Shears / Tijeras	47
Potatori a catena / Chain pruners / Podadores de cadena	53
Motocompressori / Engine-driven compressors / Motocompresores	54
Compressori portati PTO / PTO compressors / Compresores PTO	64
Motocompressori portati / Tractor-mounted engine-driven compressors / Motocompresores montados en tractor	65

INFORMAZIONI / INFORMATION / INFORMACIONES

I dati tecnici, le dimensioni, le caratteristiche e le immagini riportate sul catalogo potrebbero subire variazioni senza preavviso. Le eventuali modifiche apportate non disimpegnano il cliente dalla fornitura, nè possono dar luogo a rinvase da parte di quest'ultimo.

The technical details, dimensions, specifications and images in the catalogue may vary without prior notice. Any changes made do not release the customer from the supply commitment, nor can they be used as grounds for claims by the customer.

Los datos técnicos, las dimensiones, las características y las imágenes de la lista de precios podrán ser modificadas sin preaviso. Las modificaciones efectuadas no eximen al cliente del abastecimiento, ni le dan derecho a solicitar ningún tipo de compensación.





ATTREZZI ELETTRICI / ELECTRIC TOOLS / HERRAMIENTAS ELÉCTRICAS

SCUOTITORE / HOOK SHAKER / GANCHO VIBRADOR

STARBERRY MD2	14
CARRELLO DI RACCOLTA MIRTILLI NEW	15

ALIMENTAZIONI / POWER SUPPLIES / FUENTES DE ALIMENTACIÓN

ENERGY 4	18
LI-ION 700	20

ABBACCHIATORI / HARVESTERS / COSECHADORES

MASTER NEW	22
ELEKTRA	24
HOLLY	25
HERCULES 6 NEW	26
ICARUS V1 NEW	27
ALICE STAR NEW	28

POTATORE A CATENA / CHAIN PRUNER / PODADOR DE CADENA

KRONOS 58	30
-----------	----

PROFESSIONAL LINE



STARBERRY MD2

1. **Selettore velocità modulabile da 600 a 2200 battute con memorizzazione della velocità impostata**
Vibrating frequency selector from 600 to 2200 strokes per minute, with memorization of the set speed
Selector de la velocidad modular de 600 a 2200 golpes por minuto con memorización de la velocidad establecida
2. **Due tipi di gancho**
Two types of hook
Dos tipos de gancho
3. **Asta in carbonio ultra leggera**
Ultralight carbon extension pole
Alargadora de carbono ultraligera
4. **Impugnatura ergonomica con grilletto con corsa ridotta**
Ergonomic handle with short-stroke trigger
Empuñadura ergonómica con gatillo de recorrido reducido
5. **Batteria plug-in: 3 batterie in dotazione**
Plug-in battery: 3 batteries supplied
Batería enchufable: 3 baterías suministradas



Il kit Starberry MD2 è composto da / The Starberry MD2 kit is composed of / El conjunto Starberry MD2 incluye

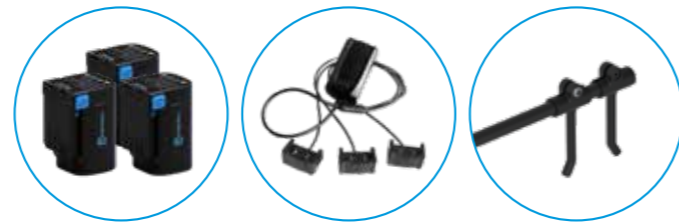

EFFICIENZA / LEGGEREZZA / MANEGGEVOLEZZA
EFFICIENCY / LOW WEIGHT / HANDINESS
EFICIENCIA / LIGEREZA / MANEJABILIDAD

Starberry MD2 è il primo scuotitore elettrico per la raccolta dei mirtilli. Permette una raccolta fino a 4 volte superiore a quella manuale in base alla cultivar, preservando le proprietà organolettiche della bacca.

Starberry MD2 is the first electric hook shaker for blueberry harvesting. The collected quantity can be 4 times higher than that obtained manually depending on the cultivar, preserving the organoleptic properties of the berry.

Starberry MD2 es el primer gancho vibrador eléctrico para cosechar arándanos. La cantidad recogida puede ser 4 veces superior a la obtenida manualmente según la variedad, preservando las propiedades organolépticas de la baya.



→ **RISPARMIO** / SAVING / AHORRO

Permette di ottimizzare i tempi di raccolta e di ridurre l'apporto di manodopera rispetto alla raccolta manuale / It allows to improve harvesting times greatly and to reduce working times compared to manual harvesting / Optimiza los tiempos de cosecha y reduce la mano de obra en comparación con la cosecha manual

→ **MANEGGEVOLEZZA** / HANDINESS / MANEJABILIDAD

La forma ergonomica è stata appositamente studiata per agevolare la raccolta meccanizzata senza affaticare l'operatore / Its ergonomic shape has been specifically designed to facilitate mechanized harvesting without tiring the operator / Su forma ergonómica ha sido diseñada para facilitar la cosecha mecanizada, sin cansar al operario

→ **LEGGEREZZA** / LOW WEIGHT / LIGEREZA

L'utilizzo di polimeri a base di carbonio permette di ridurre il peso dell'attrezzo / The use of carbon-based polymers makes the tool lightweight / El uso de polímeros con base de carbono permite reducir el peso de la herramienta

→ **GARANZIA DI INTEGRITÀ DELLA BACCA** / BERRY INTEGRITY / INTEGRIDAD DE LA BAYA

Le bacche non vengono toccate dall'operatore e mantengono la loro

integrità come sulla pianta / Since the berries are not touched by the operator, they can keep their natural integrity / Las bayas no son tocadas por el operario y mantienen su integridad como al estar en las plantas

→ **SELETTORE DI VELOCITÀ ELETTRONICO TOUCH** / ELECTRONIC FREQUENCY SELECTOR WITH "TOUCH" TECHNOLOGY / SELECTOR ELECTRÓNICO DE LA VELOCIDAD CON TECNOLOGÍA "TOUCH"

Permette di modulare la velocità di vibrazione per una raccolta ottimale e selettiva dei frutti a seconda del grado di maturazione delle bacche / It allows to modulate the vibration frequency for an optimal and selective berry harvesting according to the various ripening stages / Permite regular la velocidad de vibración para realizar una cosecha excelente y selectiva de las bayas según las fases de maduración

→ **GANCIO DI RACCOLTA MULTIFUNZIONE** / MULTIFUNCTIONAL HARVESTING HOOK / GANCHO DE COSECHA MULTIFUNCIONAL

Gancio studiato per ottenere la massima resa di raccolta su ogni tipo di cultivar e forma di allevamento della pianta / The hook has been designed to obtain the maximum harvesting performance with any type of cultivar and plant rearing / El gancho ha sido diseñado para obtener la máxima cosecha con cada tipo de cultivar y de planta

CARATTERISTICHE / CHARACTERISTICS / CARACTERÍSTICAS	STARBERRY MD2
FREQUENZA / FREQUENCY / FRECUENCIA	600/2200 battute / strokes / golpes
BATTERIA / BATTERY / BATERÍA	Li-Ion
VOLTAGGIO NOMINALE / RATED VOLTAGE / VOLTAJE NOMINAL	14,4 V / (16,8 V MAX)
CAPACITÀ / CAPACITY / CAPACIDAD	2,5 Ah
AUTONOMIA / AUTONOMY / AUTONOMÍA	3/4 h x batteria / battery / batería
TEMPO DI RICARICA / RECHARGE TIME / TIEMPO RECARGA	2 h
INTERVALLO DI RICARICA / RECHARGE INTERVAL / INTERVALO DE RECARGA	3 mesi / months / meses
PESO CON BATTERIA / WEIGHT WITH BATTERY / PESO CON BATERIA	0,921 kg
PESO SENZA BATTERIA / WEIGHT WITHOUT BATTERY / PESO SIN BATERÍA	0,690 kg

CARRELLO DI RACCOLTA MIRTILLI

NEW

1. **Telo antidanneggiamento purina**
Blueberry purine anti-damage net
Red especial para arándanos
2. **Apertura per scarico frutti**
Opening for berry unloading
Apertura para descarga de frutos
3. **Bracci regolabili**
Adjustable arms
Brazos ajustables
4. **Ruote pivotanti (optional)**
Pivoting wheels (optional accessory)
Ruedas giratorias (opcionales)
5. **Portacassette regolabile in altezza e larghezza (optional)**
Box holder, adjustable in height and width (optional accessory)
Soporte de las cajas regulable en altura y anchura (opcional)



COMPONI IL TUO ABBACCHIATORE ECO

COMPOSE YOUR ECO OLIVE HARVESTER

COMPONGA SU COSECHADOR ECO



BATTERIA
AUTO 12 V

ENERGY4



POWER ECO

1. Scegli come alimentare il tuo attrezzo
Choose how to power supply your tool
Elija cómo alimentar su herramienta
2. Collega il gruppo potenza di Power ECO
Connect Power ECO power unit
Conecten la unidad de potencia POWER ECO
3. Individua l'asta più adatta alle tue esigenze: telescopica, fissa, in carbonio, in alluminio in varie misure
Find the extension pole that best suits your needs: either telescopic or fixed, either made of carbon or aluminum, in various lengths
Encuentre la alargadora que mejor se adapta a sus necesidades: telescópica o fija, de carbono o aluminio, de varias medidas
4. Scegli la testa di raccolta in base al tuo uliveto
Choose the harvesting head according to your olive grove
Elija el cabezal cosechador según su olivar

* da utilizzare solo con le aste in carbonio / * to be used with carbon extension pole only / *utilizar únicamente con alargadoras de carbono



ASTE

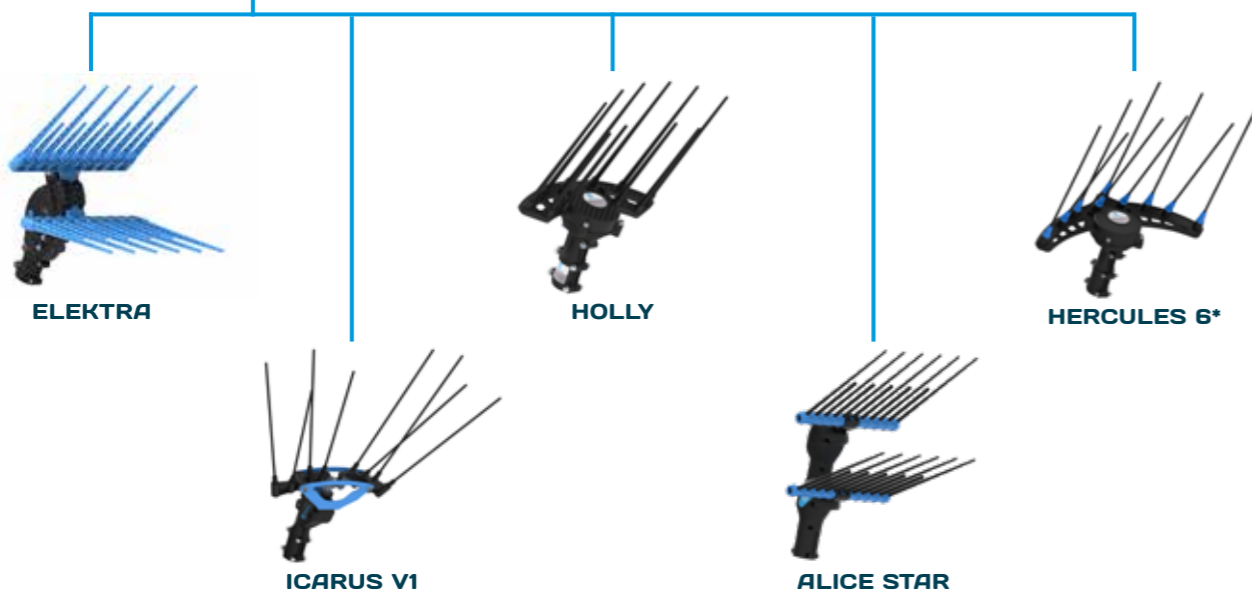

ELEKTRA

ICARUS V1

HOLLY

ALICE STAR

HERCULES 6*

COMPONI IL TUO ABBACCHIATORE 58

COMPOSE YOUR HARVESTER 58

COMPONGA SU COSECHADOR 58



BATTERIA
AUTO 12 V

LI-ION 700

ENERGY4



POWER 58

1. Scegli come alimentare il tuo attrezzo
Choose how to power supply your tool
Elija cómo alimentar su herramienta
2. Collega il gruppo potenza di Power 58
Connect Power 58 power unit
Conecten la unidad de potencia POWER 58
3. Individua l'asta più adatta alle tue esigenze: telescopica, fissa, in carbonio, in alluminio in varie misure
Find the extension pole that best suits your needs: either telescopic or fixed, either made of carbon or aluminum, in various lengths
Encuentre la alargadora que mejor se adapta a sus necesidades: telescópica o fija, de carbono o aluminio, de varias medidas
4. Scegli la testa di raccolta in base al tuo uliveto
Choose the harvesting head according to your olive grove
Elija el cabezal cosechador según su olivar

* da utilizzare solo con le aste in carbonio / * to be used with carbon extension pole only / *utilizar únicamente con alargadoras de carbono



ASTE

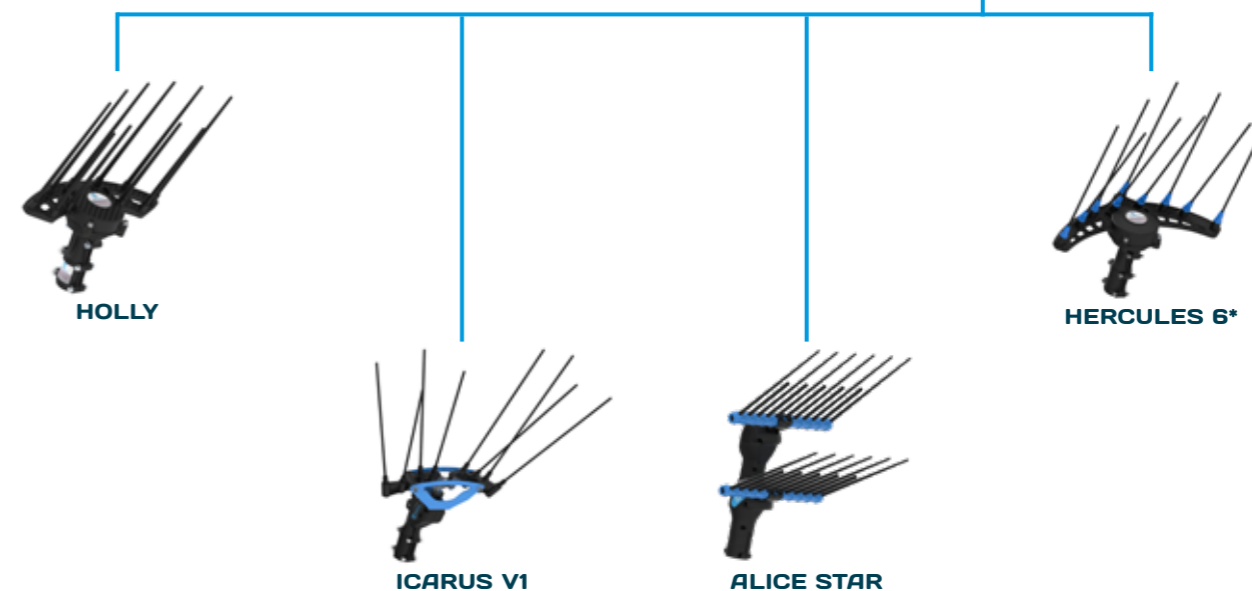

HOLLY

ICARUS V1

ALICE STAR

HERCULES 6*



ENERGY4



1. Consumi ridotti (0,260 l/ora)
Low consumption (0,260 l / hour)
Bajo consumo (0,260 l/hora)
2. Estrema silenziosità (86 dB (A))
Noiseless (86 dB (A))
Extremadamente silencioso (86 dB (A))
3. Protezione da sovraccarico automatica
Automatic overload protection
Protección automática contra sobrecarga
4. Corrente massima 58 A a 12 V
Maximum current: 58 A at 12 V
Corriente máxima: 58 A a 12 V
5. Pannello di alimentazione fino a 4 attrezzi (12 V)
Power panel for up to 4 tools (12 V)
Cuadro de alimentación para hasta 4 herramientas (12 V)
6. Presa 220 V
220 V socket
Toma de 220 V
7. Carteratura antiurto
Shockproof casing
Carcasa a prueba de golpes
8. Maniglia per il trasporto integrata
Integrated carrying handle
Manillar de transporte integrado

+ Disponibile anche il carrellino
+ Also available with trolley
+ También disponible con carrito



CAPACE DI ALIMENTARE FINO A 4 ABBACCHIATORI CONTEMPORANEAMENTE
CAPABLE OF POWERING UP TO 4 HARVESTERS AT THE SAME TIME
CAPAZ DE ALIMENTAR HASTA 4 COSECHADORES AL MISMO TIEMPO

Il generatore elettrico ENERGY4 è frutto della ricerca Campagnola nel campo dei sistemi elettrici professionali. Capace di alimentare fino a 4 abbacchiatori contemporaneamente, è la risposta agli olivicoltori professionisti che desiderano elevate prestazioni e una lunga autonomia di lavoro durante le operazioni di raccolta.

ENERGY4 electric generator is the result of the research by Campagnola in the field of professional electrical systems. Capable of powering up to 4 harvesters at the same time, it is the answer to professional olive growers looking for high performance and a long working autonomy during the harvesting operations.

El generador eléctrico ENERGY4 es el resultado de la investigación de Campagnola en el campo de los sistemas eléctricos profesionales. Capaz de alimentar hasta 4 cosechadores al mismo tiempo, es la respuesta a los olivareros profesionales que buscan un alto rendimiento y una larga autonomía de trabajo durante las operaciones de cosecha.

MANEGGEVOLE / POLIVALENTE / SILENZIOSO
HANDY / VERSATILE / NOISELESS
PRÁCTICO / VERSÁTIL / SILENCIOSO

VANTAGGI / PLUSES / VENTAJAS

→ **ENERGIA ININTERROTTA** / CONSTANT POWER / ENERGÍA CONSTANTE

Con ENERGY4 è possibile alimentare in contemporanea fino a 4 abbacchiatori elettrici Campagnola / With ENERGY4 it is possible to power up to 4 Campagnola electric harvesters at the same time / Con ENERGY4 es posible alimentar hasta 4 cosechadores eléctricos Campagnola al mismo tiempo

→ **COMPATIBILITÀ** / COMPATIBILITY / COMPATIBILIDAD

Il generatore alimenta le unità di potenza Power ECO, Power 58 e Power 58 Plus, per garantire un'ottima capacità di raccolta / The generator guarantees an excellent harvesting performance to Power ECO, Power 58 and Power 58 Plus power units / El generador alimenta las unidades de potencia Power ECO, Power 58 y Power 58 Plus, para garantizar una excelente capacidad de cosecha

→ **AUTONOMIA** / AUTONOMY / AUTONOMÍA

Grazie alla potenza fornita da ENERGY4 è possibile lavorare senza interruzioni sugli olivi, risparmiando tempo e manodopera durante le sessioni di raccolta / Thanks to the power provided by ENERGY4 it is possible to carry out olive-harvesting sessions without any interruptions, saving time and labor costs / Gracias a la potencia que proporciona ENERGY4 es posible trabajar sin interrupciones, ahorrando tiempo y mano de obra durante las jornadas de cosecha de las aceitunas

→ **DURATA** / DURATION / DURACIÓN

I materiali, i processi costruttivi e i sistemi di sicurezza di cui ENERGY 4 è dotato garantiscono una lunga autonomia di lavoro dell'attrezzo, senza perdite di potenza / The materials, construction processes and safety systems, with which ENERGY 4 is equipped, ensure a long working autonomy the tool, without any loss of power / Los materiales, los procesos de construcción y los sistemas de seguridad de ENERGY 4 aseguran una larga autonomía de trabajo útil de la herramienta, sin ninguna pérdida de potencia

CARATTERISTICHE / CHARACTERISTICS / CARACTERÍSTICAS	ENERGY4
GENERATORE / GENERATOR / GENERADOR	Modello 1 kW
TIPO / TYPE / TIPO	Inverter silenzioso / Silenced inverter / Inversor silenciado
FREQUENZA NOMINALE / RATED FREQUENCY / FRECUENCIA NOMINAL	50 Hz
TENSIONE NOMINALE / RATED TENSION / VOLTAJE NOMINAL	230 V
POTENZA DI USCITA NOMINALE / RATED OUTPUT POWER / POTENCIA NOMINAL DE SALIDA	1,0 kW
POTENZA EROGATA / POWER / POTENCIA	1
CAPACITÀ SERBATOIO / AIR TANK CAPACITY / CAPACIDAD DEPÓSITO	2,5 l
TENSIONE DI USCITA DC / DC OUTPUT VOLTAGE / TENSIÓN DE SALIDA CC	12 V - DC
CORRENTE DI CARICA / CHARGING CURRENT / CORRIENTE DE CARGA	58.3 A
POTENZA / POWER / POTENCIA	700 W
PROTEZIONE DA SOVRACCARICO / OVERLOAD PROTECTION / PROTECCIÓN DE SOBRECARGA	Protezione senza fusibili DC / Protection w/o DC fuses / Protección sin fusibles DC
CONSUMO MEDIO SOTTO CARICO / AVERAGE CONSUMPTION UNDER LOAD / CONSUMO MEDIO BAJO CARGA	0,220 l/ora (con 1 Power ECO / Power 58) 0,260 l/ora (con 2 Power ECO / Power 58)
VALORI IN DECIBEL / DECIBEL VALUES / VALORES EN DECIBELIOS	88 dB
MOTORE / MOTOR / MOTOR	Rato R60-i
TIPO / TYPE / TIPO	Monocilindrico, 4 tempi, raffreddato ad aria forzata, OHV / Single-cylindered, 4 stroke, forced air cooled, OHV / Monocilíndrico, 4 tiempos, refrigerado por aire forzado, OHV
CILINDRATA / DISPLACEMENT / CILINDRAJE	60 cc
TIPO DI CARBURANTE / FUEL TYPE / TIPO DE COMBUSTIBLE	Benzina senza piombo / Unleaded petrol / Gasolina sin plomo
CAPACITÀ OLIO / OIL CAPACITY / CAPACIDAD ACEITE	0,31 l
MODELLO CANDELA / SPARK PLUG MODEL / MODELO DE BUJÍA	ASRTC
MODALITÀ DI AVVIAMENTO / STARTING MODE / MODALIDAD DE ARRANQUE	Avviamento autoavvolgente / Recoil starter / Arranque mediante tirador
DIMENSIONI / DIMENSIONS / TAMAÑO	38 x 24 x 42 cm
PESO TOTALE / TOTAL WEIGHT / PESO TOTAL	13 kg



LI-ION 700



1. Zaino ergonomico
Ergonomic backpack
Mochila ergonómica
2. Guscio in tecnopolimero antiurto e ignifugo
Cover made of shockproof and fireproof technopolymer
Carcasa de tecnopolímero antichoque e ignifugo
3. Interruttore On/Off
ON/OFF switch
Interruptor ON/OFF
4. Indicatore livello carica
Charge level indicator
Indicador luminoso del nivel de carga
5. Scheda di controllo e bilanciamento delle celle
Electronic circuit board for checking and balancing the cells
Tarjeta electrónica para el control y el balance de las celdas

VANTAGGI / PLUSES / VENTAJAS

→ GRANDE AUTONOMIA / GREAT AUTONOMY / GRAN AUTONOMÍA

Le celle agli ioni di litio garantiscono un'intera giornata di lavoro mantenendo sempre la stessa potenza a prescindere dal livello di carica / The lithium-ion cells guarantee a whole working day's autonomy, whilst keeping a constant power, regardless of the charge level / Las celdas de iones de litio garantizan un día completo de trabajo, manteniendo la misma potencia a cualquier nivel de carga

→ GESTIONE ELETTRONICA / ELECTRONIC DRIVE / GESTIÓN ELECTRÓNICA

I sistemi di protezione, bilanciamento ed erogazione di energia sono controllati da un software dedicato / The systems of protection, power balancing and power supply are controlled by a specific software / Los sistemas de protección, balance y distribución de energía son controlados por medio de un software creado para este fin

→ FACILITÀ D'USO / EASE OF USE / FACILIDAD DE USO

Priva di effetto memoria, ha un caricabatterie completamente automatico / It is memory free and has a completely automatic battery-charger / Sin efecto memoria, tiene un cargador de batería completamente automático

GRANDE AUTONOMIA / LEGGEREZZA / FACILE UTILIZZO
GREAT AUTONOMY / LOW WEIGHT / EASE OF USE
GRAN AUTONOMÍA / LIGEREZA / FACILIDAD DE USO

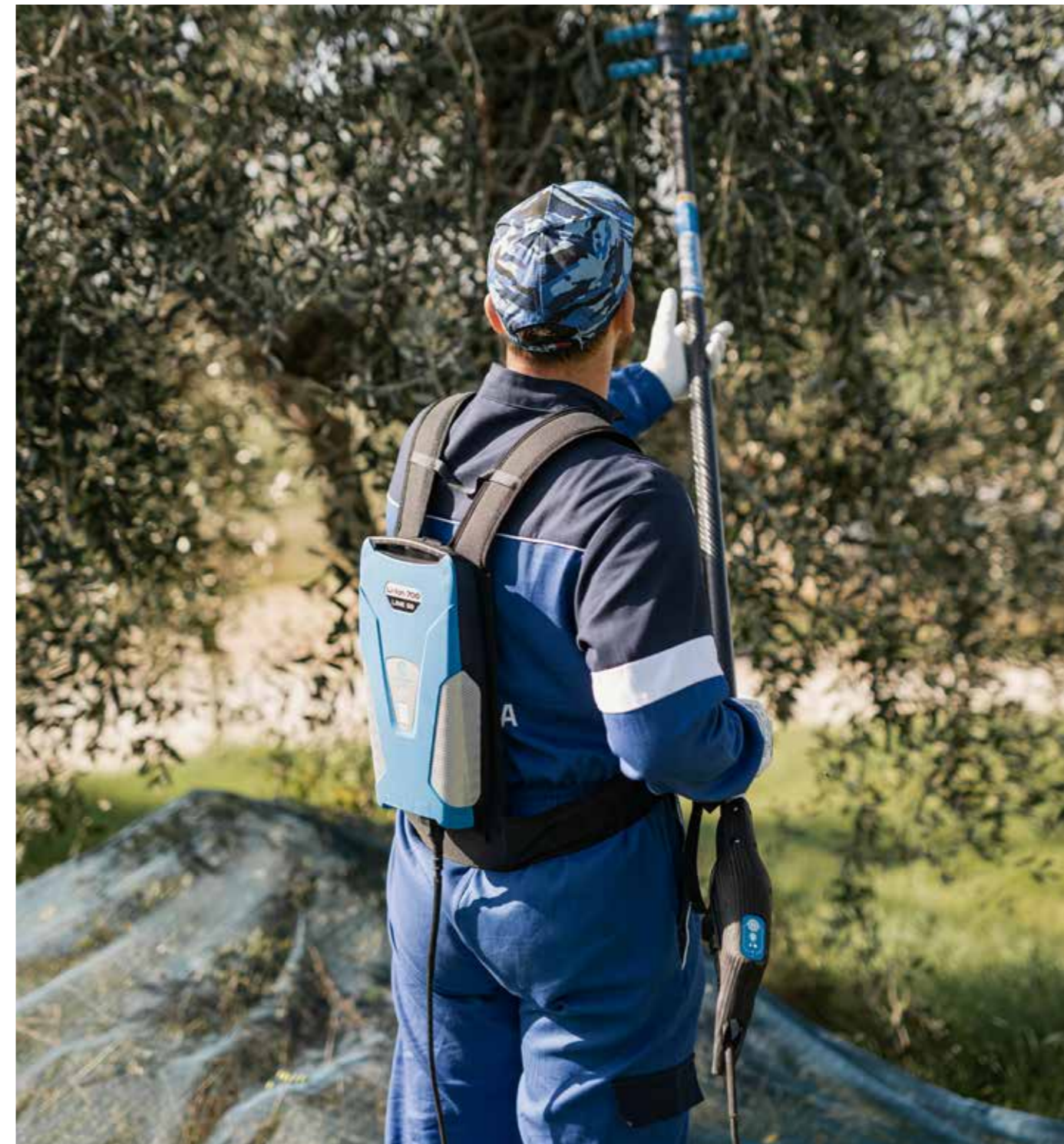

Si tratta di una batteria agli ioni di litio con gestione elettronica dei sistemi di protezione e di erogazione di energia. Ha un ottimo rapporto peso/ autonomia e può azionare tutti gli abbacchiatori elettrici e il potatore elettrico a catena Kronos della linea 58. Non ha effetto memoria e viene ricaricata mediante l'apposito caricabatterie, completamente automatico, fornito in dotazione.

Li-Ion 700 is a lithium-ion battery with electronic drive of its protection and power supply systems. It has an excellent weight-to-autonomy ratio and can operate all the electric harvesters as well as the electric chain pruner Kronos of the Line 58. Li-Ion 700 has no memory effect and is recharged by means of the completely automatic battery charger provided.

Li-Ion 700 es una batería a los iones de litio con control electrónico de los sistemas de protección y de suministro de energía. Tiene una excelente relación entre peso y autonomía y puede accionar todos los cosechadores eléctricos y el podador eléctrico de cadena Kronos de la Línea 58. No tiene efecto memoria y se recarga por medio del cargador de batería suministrado, que es completamente automático.

CARATTERISTICHE / CHARACTERISTICS / CARACTERÍSTICAS	LI-ION 700
BATTERIA / BATTERY / BATERÍA	Li-Ion
TENSIONE NOMINALE / RATED VOLTAGE / TENSION NOMINAL	50,4 V
CAPACITÀ / CAPACITY / CAPACIDAD	14 Ah
POTENZA / POWER / POTENCIA	705,6 W
TEMPO DI RICARICA / RECHARGE TIME / TIEMPO RECARGA	7/8 h
INTERVALLO DI RICARICA / RECHARGE INTERVAL / INTERVALO DE RECARGA	1 anno / year / año
PESO / WEIGHT / PESO	3,7 kg



MASTER

NEW



1. Rebbi in carbonio intercambiabili
Interchangeable carbon teeth
Dientes intercambiables de carbono
2. Supporto rinforzato
Reinforced support
Soporte reforzado
3. Cover leggera in tecnopolimero con fibre di carbonio
Lightweight technopolymer cover with carbon fibres
Ligera carcasa de tecnopolimero con fibras de carbono
4. Aste telescopiche in carbonio e alluminio da 150 a 270 cm dotate di morsetto antirotazione
Telescopic extension poles, made of carbon or aluminum, from 150 to 270 cm, fitted with an anti-rotation clamp
Alargadoras telescópicas de carbono o aluminio, de 150 a 270 cm, equipadas con abrazadera antirotación
5. Impugnatura a tre punti di presa
3-point handle
Empuñadura de agarre de 3 puntos
6. Sistema antistrappo per il cavo
Tearproof system for the cable
Sistema anti-tirón para el cable.
7. Interruttore ON/OFF con fusibile di protezione
ON/OFF switch with protection fuse
Interruptor ON/OFF con fusible de protección.



MOVIMENTO ORIZZONTALE CONTRAPPOSTO
OPPOSED SIDE MOVEMENT
MOVIMIENTO LATERAL CONTRAPUESTO

L'abbacchiatore elettrico Master assicura un elevato livello di professionalità agli olivicoltori e consente una raccolta efficiente su ogni tipologia di olivo. Contribuiscono alle sue prestazioni i resistenti rebbi in carbonio e il doppio pettine, che effettua un movimento laterale contrapposto massimizzando le capacità di penetrazione dell'attrezzo tra le chiome degli olivi. L'eccellente produttività di Master non compromette la sua delicatezza sui rami e consente una raccolta rispettosa nel benessere della pianta.

Our MASTER electric harvester ensures a high performance to professional olive growers and allows an efficient harvesting with any type of olive tree. The resistant carbon teeth and the double rake, carrying out an opposed lateral movement, contribute to its performance, maximizing the tool penetration capacity into the tree crown. The excellent productivity of MASTER does not compromise its delicacy on the branches and guarantees a kind of harvesting that respects the well-being of the plant.

El cosechador eléctrico MASTER asegura un alto nivel de profesionalidad a los operarios y permite una recolección eficiente con cualquier tipo de olivo. A su rendimiento contribuyen los resistentes dientes de carbono y el doble peine que efectúa un movimiento lateral contrapuesto, maximizando la capacidad de penetración de la herramienta en la copa del olivo. La excelente productividad de MASTER no compromete su delicadeza al peinar las ramas y permite una cosecha que respeta el bienestar de la planta.

LEGGEREZZA / LUNGI REBBI INTERCAMBIABILI / ASSENZA DI VIBRAZIONI
LOW WEIGHT / LONG AND INTERCHANGEABLE TEETH / ABSENCE OF VIBRATIONS
LIGEREZA / DIENTES LARGOS E INTERCAMBIABLES / AUSENCIA TOTAL DE VIBRACIONES

VANTAGGI / PLUSES / VENTAJAS

→ **CAPACITÀ DI RACCOLTA ELEVATA** / HIGH HARVESTING CAPACITY / ALTA CAPACIDAD DE COSECHA

L'abbacchiatore consente una produttività elevata su ogni tipologia di olivo grazie al doppio pettine a movimento laterale contrapposto. / The harvester allows high productivity with any type of olive tree thanks to the double rake performing an opposed lateral movement. / El cosechador permite una alta productividad con cualquier tipo de olivo gracias al doble peine que efectúa un movimiento lateral contrapuesto

→ **ROBUSTEZZA** / ROBUSTNESS / ROBUSTEZ

I rebbi in fibra di carbonio donano una particolare robustezza alla testa di raccolta. I rastrelli di MASTER si muovono a 1200 rpm a 12 V e garantiscono l'assenza di vibrazione dell'attrezzo. / The carbon fiber teeth give a particular sturdiness to the harvesting head. The rakes of MASTER move at 1200 rpm at 12 V and guarantee the absence of tool vibrations. / Los dientes de fibra de carbono garantizan una gran robustez al cabezal cosechador. Los rastillos de MASTER se mueven a 1200 rpm a 12 V y garantizan la ausencia de vibraciones de la herramienta.

→ **LEGGEREZZA E BILANCIAMENTO** / LOW WEIGHT / BAJO PESO

Unico abbacchiatore della gamma Campagnola ad avere l'asta composta da due materiali: acciaio e carbonio. / It is the only harvester in the Campagnola range fitted with an extension pole made of two materials: steel and carbon. / Es el único cosechador de la gama Campagnola que tiene la alargadora fabricada en dos materiales: acero y carbono.

→ **DIVERSE POSSIBILITÀ DI ALIMENTAZIONE** / DIFFERENT POWER SUPPLY POSSIBILITIES / DIFERENTES POSIBILIDADES DE ALIMENTACIÓN

MASTER può essere alimentato da una batterie da auto o dal generatore elettrico Energy 4. / MASTER can be powered by a car lead battery or the Energy4 generator / MASTER puede funcionar con una batería de coche o con el generador eléctrico ENERGY4.

→ **CAVO DI ALIMENTAZIONE FLESSIBILE** / FLEXIBLE POWER CABLE / CABLE ELÉCTRICO FLEXIBLE

Viene fornito con l'acquisto dell'attrezzo anche un utile cavo in poliuretano da 13 m. / A useful 13 m polyurethane cable is also supplied when purchasing the tool. / Con la compra de la herramienta también se suministra un útil cable de poliuretano de 13 m.

OPZIONI DI ALIMENTAZIONE

POWER SUPPLY OPTIONS / OPCIONES DE ALIMENTACIÓN



Master con batteria a terra
Master with car lead battery
Master con batería de plomo de coche



Master con generatore elettrico
Master with electric generator
Master con generador eléctrico

CARATTERISTICHE / CHARACTERISTICS / CARACTERÍSTICAS	MASTER
VELOCITÀ / SPEED / VELOCIDAD	1200 rpm
VOLTAGGIO / VOLTAGE / VOLTAJE	12 V
ASSORBIMENTO / POWER CONSUMPTION / CONSUMO	7/8 Ah
PESO* / WEIGHT* / PESO*	2,590 kg
*Con asta telescopica 150-220 cm / *With 150-220 cm telescopic extension pole / *Con alargadora telescópica 150-220 cm	



ELEKTRA



1. Tappi per la lubrificazione
Lubrication plugs
Tapones para la lubricación
2. Cinematismo in acciaio temprato
Kinematic parts made of tempered steel
Cinematismo de acero templado
3. Rebbi intercambiabili in tecnopolimero ad alta resistenza
Interchangeable, highly resistant technopolymer teeth
Dientes intercambiables de tecnopolímero de alta resistencia
4. Cover in tecnopolimero ad alta resistenza
Highly resistant technopolymer cover
Carcasa de tecnopolímero de alta resistencia
5. Motoriduttore con fusibile di protezione
Gearmotor with protection fuse
Motorreductor con fusible de protección
6. Impugnatura antistrappo per il cavo
Tearproof handle for the power-supply cable
Empuñadura anti-tirón para el cable
7. Aste di prolunga di carbonio telescopiche o fisse, da 45 a 270 cm
Carbon telescopic or fixed extension poles, from 45 to 270 cm
Alargadoras de carbono telescópicas o fijas, de 45 a 270 cm

OPZIONI DI ALIMENTAZIONE

POWER SUPPLY OPTIONS / OPCIONES DE ALIMENTACIÓN



MOVIMENTO CONTRAPPOSTO
OPPOSED MOVEMENT
MOVIMIENTO CONTRAPUESTO

Ideale per piante ben potate con chiome poco folte, è dotato di rastrelli che pettinano i rami con il tradizionale movimento contrapposto, utilizzato anche nei sistemi pneumatici. I rebbi flessibili ed intercambiabili, di due lunghezze, consentono di penetrare facilmente tra i rami.

Ideal for well-pruned trees without dense foliage, it is fitted with rakes which comb the branches with the same traditional opposed movement as in the pneumatic systems. The flexible, interchangeable teeth of two different lengths allow to penetrate the foliage easily.

Ideal para las plantas bien podadas y poco pobladas, dispone de peines que se mueven entre las ramas con el tradicional movimiento contrapuesto, utilizado también en los sistemas neumáticos. Los dientes flexibles e intercambiables, de dos longitudes distintas, permiten una fácil penetración entre las ramas.

CARATTERISTICHE / CHARACTERISTICS / CARACTERÍSTICAS	ELEKTRA
VELOCITÀ / SPEED / VELOCIDAD	1250 rpm
VOLTAGGIO / VOLTAGE / VOLTAJE	12 V
ASSORBIMENTO / POWER CONSUMPTION / CONSUMO	7/8 Ah
PESO* / WEIGHT* / PESO*	2,600 kg

*Con asta fissa in carbonio 170 cm / *With 170 cm carbon fixed extension pole / *Con alargadora fija de carbono de 170 cm

HOLLY

1. Rebbi intercambiabili in tecnopolimero ad alta resistenza
Interchangeable, highly resistant technopolymer teeth
Dientes intercambiables de tecnopolímero de alta resistencia
2. Supporto della testa in tecnopolimero al carbonio
Harvesting head holder made of carbon technopolymer
Soporte de tecnopolímero de carbono del cabezal cosechador
3. Impugnatura antistrappo per il cavo
Tearproof handle for the power-supply cable
Empuñadura anti-tirón para el cable
4. Motoriduttore con fusibile di protezione
Gearmotor with protection fuse
Motorreductor con fusible de protección
5. Aste di carbonio o alluminio telescopiche o fisse, da 45 a 270 cm
Carbon or aluminium, telescopic or fixed extension poles, from 45 to 270 cm
Alargadoras telescópicas o fijas, de carbono o aluminio, de 45 a 270 cm

OPZIONI DI ALIMENTAZIONE

POWER SUPPLY OPTIONS / OPCIONES DE ALIMENTACIÓN



MOVIMENTO ELLITTICO
ELLIPTICAL MOVEMENT
MOVIMIENTO ELÍPTICO

Appositamente progettato per garantire buone prestazioni di raccolta e grande semplicità di utilizzo, assicura ottimi risultati su tutti i tipi di colture e di allevamento. Grazie al peso ridotto e ben bilanciato non affatica l'operatore.

Specifically designed for granting good harvesting performance and being user friendly, it gives excellent results with any type of olive tree cultivar and breeding. Thanks to its reduced and well-balanced weight, it does not tire the operator.

Expresamente diseñado para garantizar buenas prestaciones de cosecha y una gran simplicidad de utilización, asegura resultados excelentes con todos los tipos de aceitunas y de plantas. Gracias al peso reducido y bien distribuido no cansa al operario.



CARATTERISTICHE / CHARACTERISTICS / CARACTERÍSTICAS	HOLLY ECO	HOLLY 58
VELOCITÀ / SPEED / VELOCIDAD	1200 rpm	1080-1150-1180 rpm
VOLTAGGIO / VOLTAGE / VOLTAJE	12 V	12/58 V
ASSORBIMENTO / POWER CONSUMPTION / CONSUMO	7/8 Ah	3/4 Ah (58 V)
PESO* / WEIGHT* / PESO*	2,270 kg	2,170 kg

*Con asta fissa in carbonio 170 cm / *With 170 cm carbon fixed extension pole / *Con alargadora fija de carbono de 170 cm



HERCULES 6

NEW

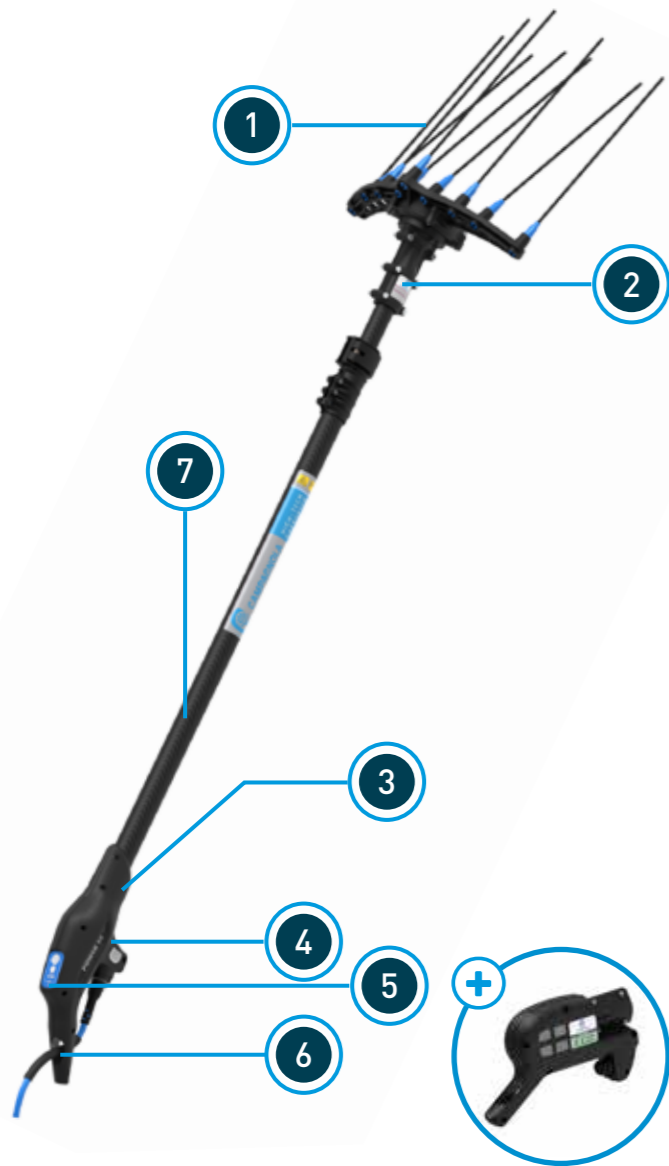

1. Rebbi intercambiabili in carbonio o tecnopolimero ad alta resistenza
Interchangeable technopolymer or carbon highly resistant teeth
Dientes intercambiables de carbono o tecnopolimero de alta resistencia
2. Struttura in tecnopolimero con fibre di carbonio
Technopolymer structure with carbon fibres
Carcasa de tecnopolímero con fibras de carbono
3. Motore brushless a 58 V-350 W a gestione elettronica
Brushless motor, 58 V-350 W, with electronic drive
Motor 'Brushless' de 58 V-350 W con gestión electrónica
4. Scheda elettronica per il pilotaggio del motore brushless
Electronic main board for driving the motor
Tarjeta electrónica para el control del motor
5. Selettore velocità (1080-1150-1180 battute al minuto)
Speed selector (1080-1150-1180 strokes per minute)
Selector de la velocidad (1080-1150-1180 golpes por minuto)
6. Impugnatura antistrappo per il cavo
Tearproof handle for the power-supply cable
Empuñadura anti-tirón para el cable
7. Aste di carbonio o alluminio telescopiche o fisse, da 45 a 270 cm
Carbon or aluminium, telescopic or fixed extension poles, from 45 to 270 cm
Alargadoras telescópicas o fijas, de carbono o aluminio, de 45 a 270 cm

OPZIONI DI ALIMENTAZIONE

POWER SUPPLY OPTIONS / OPCIONES DE ALIMENTACIÓN



MOVIMENTO ELLITTICO
ELLIPTICAL MOVEMENT
MOVIMIENTO ELÍPTICO

Hercules 6 si colloca al vertice della gamma degli abbacchiatori elettrici Campagnola per la capacità di raccolta. È l'attrezzo ideale per un utilizzo professionale su piante di grandi dimensioni o con chioma folta.

Hercules 6 is a top-level tool of the Campagnola electric harvesters range thanks to its excellent performance. It is the ideal harvester for a professional use with big and dense-foliage olive-trees.

Por su capacidad de cosecha Hercules 6 es el tope de gama de los cosechadores eléctricos Campagnola. Es la herramienta ideal para un uso profesional con plantas grandes y muy pobladas.

CARATTERISTICHE / CHARACTERISTICS / CARACTERÍSTICAS	HERCULES 6 ECO	HERCULES 6 58
VELOCITÀ / SPEED / VELOCIDAD	1200 rpm	1080-1150-1180 rpm
VOLTAGGIO / VOLTAGE / VOLTAJE	12 V	12/58 V
ASSORBIMENTO / POWER CONSUMPTION / CONSUMO	7/8 Ah	3/4 Ah (58 V)
PESO* / WEIGHT* / PESO*	2,450 kg	2,350 kg

*Con asta fissa in carbonio 170 cm / *With 170 cm carbon fixed extension pole / *Con alargadora fija de carbono de 170 cm

ICARUS V1

PATENTED

NEW

1. Rebbi in carbonio intercambiabili
Interchangeable carbon teeth
Dientes intercambiables de carbono
2. Supporto rinforzato
Reinforced support
Soporte reforzado
3. Cover leggera in tecnopolimero con fibre di carbonio
Lightweight technopolymer cover with carbon fibres
Ligera carcasa de tecnopolímero con fibras de carbono
4. Motore brushless a 58 V-350 W a gestione elettronica
Brushless motor, 58 V-350 W, with electronic drive
Motor 'Brushless' de 58 V-350 W con gestión electrónica
5. Scheda elettronica per il pilotaggio del motore brushless
Electronic main board for driving the motor
Tarjeta electrónica para el control del motor
6. Impugnatura antistrappo per il cavo
Tearproof handle for the power-supply cable
Empuñadura anti-tirón para el cable
7. Selettore velocità (1080-1150-1180 battute al minuto)
Speed selector (1080-1150-1180 strokes per minute)
Selector de la velocidad (1080-1150-1180 golpes por minuto)
8. Aste in carbonio o alluminio telescopiche o fisse, da 45 a 270 cm
Carbon or aluminium, telescopic or fixed extension poles, from 45 to 270 cm
Alargadoras telescópicas o fijas, de carbono o aluminio, de 45 a 270 cm

OPZIONI DI ALIMENTAZIONE

POWER SUPPLY OPTIONS / OPCIONES DE ALIMENTACIÓN



MOVIMENTO ORIZZONTALE CONTRAPPOSTO
OPPOSED SIDE MOVEMENT
MOVIMIENTO LATERAL CONTRAPUESTO

Ideato per un utilizzo altamente professionale, garantisce ottime prestazioni anche in presenza di piante con chioma folta dove la capacità di penetrazione risulta determinante. Potente e veloce, consente ottimi risultati di raccolta.

Manufactured for a highly professional use, it guarantees an excellent performance, even with dense-foliage olive-trees, which are hard to be penetrated by rakes. Powerful and fast, it gives excellent harvesting results.

Creado para un uso altamente profesional, garantiza excelentes prestaciones también con plantas muy pobladas, que requieren una gran capacidad de penetración de la herramienta entre las ramas. Gracias a su potencia y velocidad, logra grandes resultados de cosecha.

CARATTERISTICHE / CHARACTERISTICS / CARACTERÍSTICAS	ICARUS V1 ECO	ICARUS V1 58
VELOCITÀ / SPEED / VELOCIDAD	1200 rpm	1080-1150-1180 rpm
VOLTAGGIO / VOLTAGE / VOLTAJE	12 V	12/58 V
ASSORBIMENTO / POWER CONSUMPTION / CONSUMO	7/8 Ah	3/4 Ah (58 V)
PESO* / WEIGHT* / PESO*	2,465 kg	2,365 kg

*Con asta fissa in carbonio 170 cm / *With 170 cm carbon fixed extension pole / *Con alargadora fija de carbono de 170 cm



ALICE STAR

NEW



1. Rebbi intercambiabili in tecnopolimero ad alta resistenza
Interchangeable, highly resistant technopolymer teeth
Dientes intercambiables de tecnopolímero de alta resistencia
2. Cover leggera in tecnopolimero con fibre di carbonio
Lightweight technopolymer cover with carbon fibres
Ligera carcasa de tecnopolímero con fibras de carbono
3. Motore brushless a 58 V-350 W a gestione elettronica
Brushless motor, 58 V-350 W, with electronic drive
Motor 'Brushless' de 58 V-350 W con gestión electrónica
4. Scheda elettronica per il pilotaggio del motore brushless
Electronic main board for driving the motor
Tarjeta electrónica para el control del motor
5. Impugnatura a tre punti di presa
3-point handle
Empuñadura de agarre de 3 puntos
6. Sistema antistrappo per il cavo
Tearproof system for the cable
Sistema anti-tirón para el cable.
7. Aste di carbonio o alluminio telescopiche o fisse, da 45 a 270 cm
Carbon or aluminium, telescopic or fixed extension poles, from 45 to 270 cm
Alargadoras telescópicas o fijas, de carbono o aluminio, de 45 a 270 cm
8. Selettore velocità (1080-1150-1180 battute al minuto)
Speed selector (1080-1150-1180 strokes per minute)
Selector de la velocidad (1080-1150-1180 golpes por minuto)
9. Interruttore ON/OFF
ON/OFF switch
Interruptor ON/OFF



MOVIMENTO ELLITTICO CONTRAPPOSTO
OPPOSED ELLIPTICAL MOVEMENT
MOVIMIENTO ELÍPTICO CONTRAPUESTO

Progettato per un utilizzo professionale, risponde alle richieste degli utenti più esigenti. Ha una capacità di raccolta estremamente elevata su tutti i tipi di colive tree ultivars and breeding.

Manufactured for a professional use, it meets the needs of the most demanding operators. It has an extremely high harvesting performance on any type of colive tree ultivars and breeding.

Creado para un uso profesional, cumple con las demandas de los operarios más exigentes. Tiene una capacidad de cosecha muy elevada con todos los tipos de olivares y aceitunas.

ECONOMIZZATORE ELETTRONICO / REBBI FLESSIBILI / DOPPIA POSSIBILITÀ DI ALIMENTAZIONE
ELECTRONIC POWER SAVER / FLEXIBLE TEETH / DOUBLE POWER-SUPPLY POSSIBILITY
ECONOMIZADOR ELECTRÓNICO / DIENTES FLEXIBLES / DOBLE POSIBILIDAD DE ALIMENTACIÓN

VANTAGGI / PLUSES / VENTAJAS

→ **ECONOMIZZATORE ELETTRONICO (DISINSERIBILE)**
/ ELECTRONIC (DISCONNECTABLE) POWER SAVER /
ECONOMIZADOR ELECTRÓNICO (DESCONECTABLE)

Rallenta ed accelera automaticamente la velocità dei rastrelli nella fase di riposo e di lavoro [appena toccano i rami] / It automatically slows down or increases the rake speed according to the idling or working phase [as soon as the teeth touch the branches] / Disminuye y acelera automáticamente la velocidad de los peines en la fase de inactividad y de trabajo [al entrar en contacto con las ramas]

→ **TRE VELOCITÀ COSTANTI DEI RASTRELLI** / THREE
CONSTANT RAKE SPEEDS / TRES VELOCIDADES
CONSTANTES DE LOS PEINES

1080-1150-1180 battute al minuto mantenute grazie alla gestione elettronica del motore, anche quando il voltaggio della batteria diminuisce / Constant rate of 1080-1150-1180 strokes per minute, thanks to the electronic drive of the motor, even when the battery voltage decreases / 1080-1150-1180 golpes constantes por minuto gracias a la gestión electrónica del motor, también cuando baja el voltaje de la batería

→ **GRANDE CAPACITÀ DI RACCOLTA** / GREAT HARVESTING
CAPACITY / GRAN CAPACIDAD DE COSECHA

Resa elevatissima su tutti i tipi di cultivar e di allevamento / Excellent performance with any kind of cultivar and plant breeding / Rendimiento excelente con cualquier tipo de cultivar y aceitunas

→ **TRIPLA POSSIBILITÀ DI ALIMENTAZIONE** / TRIPLE
POWER-SUPPLY POSSIBILITY / TRIPLE POSIBILIDAD DE
ALIMENTACIÓN

Tramite batteria a zaino al litio, generatore elettrico e batteria da auto (80/90 Ah-12 V) per Alice Star 58 Plus, generatore elettrico e batteria da auto (80/90 Ah-12 V) per Alice Star Eco / By means of a backpack lithium battery, an electric generator or a car lead battery (80/90 Ah-12 V) for Alice Star 58 Plus, by means of an electric generator or a car lead battery (80/90 Ah-12 V) for Alice Star Eco / Por medio de una batería de litio de mochila, de un generador eléctrico o batería de plomo de coche (80/90 Ah-12 V) para Alice Star 58 Plus y por medio de un generador eléctrico o de batería de plomo de coche (80/90 Ah-12 V) para Alice Star Eco

→ **PESO BILANCIATO** / BALANCED WEIGHT / PESO BIEN
DISTRIBUIDO

Gruppo motore posizionato nella parte inferiore dell'asta per equilibrare il peso della testa di raccolta / The motor is positioned in the lower part of the extension pole to balance the harvesting head weight / Conjunto del motor situado en la parte inferior de la alargadora para equilibrar el peso del cabezal cosechador

→ **COSTI DI MANUTENZIONE ESTREMAMENTE RIDOTTI** /
LOW MAINTENANCE COSTS / GASTOS DE MANTENIMIENTO
MUY REDUCIDOS

→ **ALICE STAR 58 PLUS MOTORE BRUSHLESS SENZA
NECESSITÀ DI MANUTENZIONE** / BRUSHLESS MOTOR
WITHOUT ANY NEED FOR MAINTENANCE / MOTOR
BRUSHLESS SIN NECESIDAD DE MANTENIMIENTO



+ Disponibile anche in versione **ECO con motore a spazzole**
+ It is also available in the "Eco" version, fitted with a brushed motor
+ Disponible también en la versión "Eco" con motor de escobillas

OPZIONI DI ALIMENTAZIONE

POWER SUPPLY OPTIONS / OPCIONES DE ALIMENTACIÓN



Alice Star ECO con batteria a terra
Alice Star ECO with car lead battery
Alice Star ECO con batería de plomo de coche



Alice Star con generatore elettrico
Alice Star with electric generator
Alice Star con generador eléctrico



Alice Star 58 Plus con batteria a spalla
Alice Star 58 Plus with backpack battery
Alice Star 58 Plus con batería de mochila

CARATTERISTICHE / CHARACTERISTICS / CARACTERÍSTICAS	ALICE STAR ECO	ALICE STAR 58 PLUS
VELOCITÀ / SPEED / VELOCIDAD	1200 rpm	1080-1150-1180 rpm
VOLTAGGIO / VOLTAGE / VOLTAJE	12 V	12/58 V
ASSORBIMENTO / POWER CONSUMPTION / CONSUMO	7/8 Ah	3/4 Ah (58 V)
PESO* / WEIGHT* / PESO*	2,435 kg	2,505 kg

*Con asta fissa in carbonio 170 cm / *With 170 cm carbon fixed extension pole / *Con alargadora fija de carbono de 170 cm



KRONOS 58



1. Serbatoio olio, lubrificazione automatica della catena
Oil reservoir for the automatic chain lubrication
Depósito de aceite para la lubricación automática de la cadena
2. Barra slim 7"
7" slim bar
Espada "Slim" 7"
3. Gancio sramatore
Branch removing hook
Gancho quita-ramas
4. Motore brushless 1200 W
Brushless motor, 1200 W
Motor "Brushless" de 1200 W
5. Scheda elettronica di controllo
Electronic main board
Tarjeta electrónica de control
6. Selettore di velocità della catena (6 velocità)
Chain speed selector (6 speed choices)
Selector de la velocidad de la cadena (6 velocidades)
7. LED bicolore accensione/ max assorbimento
Two-tone LED light indicating the tool-switching-on and its maximum power consumption
LED bicolor que indica el encendido y el consumo máximoH
8. Asta in carbonio ultra-leggera (lunghezza totale attrezzo: cm 190-230)
Carbon ultra-lightweight extension pole (tool overall length: 190 - 230 cm)
Alargadora de carbono ultra-ligera (longitud total de la herramienta: 190 - 230 cm)

OPZIONI DI ALIMENTAZIONE POWER SUPPLY OPTIONS OPCIONES DE ALIMENTACIÓN



Potente, veloce e polivalente, Kronos 58 è stato progettato per effettuare tagli rapidi e precisi su ogni tipo di pianta. Indicato per la potatura di olivi, di piante da frutto e ornamentali. Alimentato dalla batteria Li-Ion 700, Kronos 58 garantisce circa 600 tagli di 10 cm di diametro (1 giornata di lavoro circa).

Powerful and multipurpose, Kronos 58 has been designed to carry out quick and precise cuts on every type of plant. It is the ideal tool for pruning olive-trees, orchards and ornamental plants. Powered by the Li-Ion 700 battery, Kronos 58 ensures approximately 600 cuts of branches with a 10 cm diameter (about 1 working day).

Potente, veloz y multifuncional, Kronos 58 ha sido diseñado para realizar cortes rápidos y precisos de cada tipo de planta. Se recomienda para la poda de olivares, frutales y de plantas ornamentales. Alimentado por medio de la batería Li-Ion 700, Kronos 58 garantiza unos 600 cortes de 10 cm de diámetro (aproximadamente 1 día de trabajo).

CARATTERISTICHE / CHARACTERISTICS / CARACTERÍSTICAS	KRONOS 58
VELOCITÀ CATENA / CHAIN SPEED / VELOCIDAD CADENA	11.4 m/sec - 14.8 m/sec
VOLTAGGIO / VOLTAGE / VOLTAJE	58 V
BARRA / BAR / ESPADA	7" slim
CATENA / CHAIN / CADENA	1/4"
NUMERO TAGLI (Ø 10 CM) CON BATTERIA LI-ION 700 * / Ø 10 CM CUT QUANTITY WITH LI-ION 700 BATTERY / CANTIDAD DE CORTES Ø 10 CM CON BATERÍA LI-ION 700	600
PESO (120 CM) / WEIGHT (120 CM) / PESO (120 CM)	3,750 kg

*In base al tipo di legno / *According to the wood type / *Según el tipo de madera





ATTREZZI A MOTORE / ENGINE-DRIVEN TOOLS / HERRAMIENTAS DE MOTOR

ABBACCHIATORI / HARVESTERS / COSECHADORES

POWER MOTOR

34

SCUOTITORE / HOOK SHAKER / GANCHO VIBRADOR

GSM EL TORO EVOLUZIONE K

35

POWER MOTOR

HERCULES 6

ICARUS V1

ALICE STAR

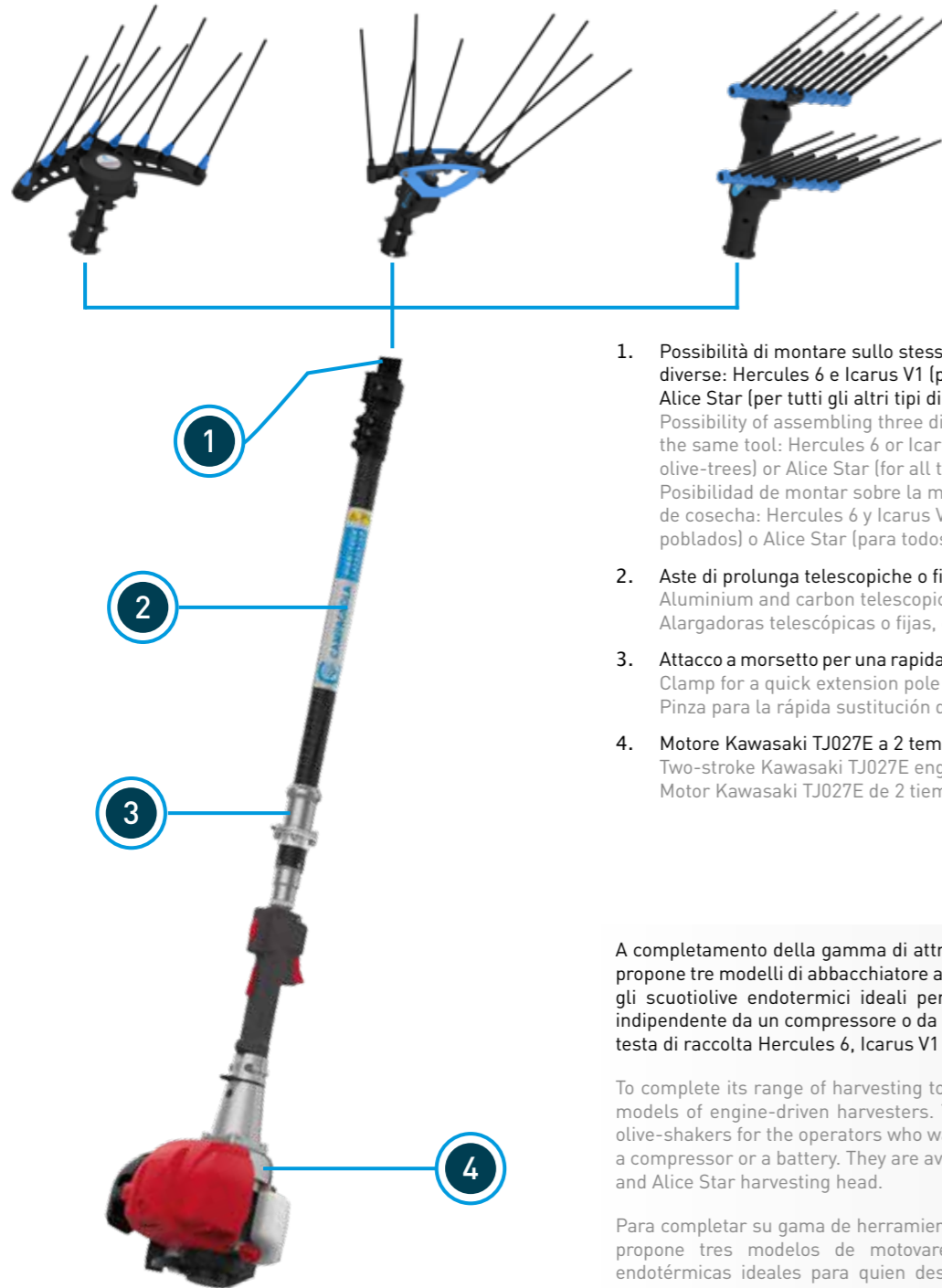

1. Possibilità di montare sullo stesso attrezzo tre teste di raccolta diverse: Hercules 6 e Icarus V1 (per olivi alti o con chioma folta) o Alice Star (per tutti gli altri tipi di olivi)
Possibility of assembling three different harvesting heads onto the same tool: Hercules 6 or Icarus V1 (for high or dense-foliage olive-trees) or Alice Star (for all the other kinds of olive-trees)
Posibilidad de montar sobre la misma herramienta tres cabezales de cosecha: Hercules 6 y Icarus V1 (para los olivares altos y muy poblados) o Alice Star (para todos los otros tipos de olivares)
2. Aste di prolunga telescopiche o fisse in alluminio o carbonio
Aluminium and carbon telescopic or fixed extension poles
Alargadoras telescópicas o fijas, de aluminio o carbono
3. Attacco a morsetto per una rapida sostituzione dell'asta di prolunga
Clamp for a quick extension pole replacement
Pinza para la rápida sustitución de la alargadora
4. Motore Kawasaki TJ027E a 2 tempi, 1,03 HP
Two-stroke Kawasaki TJ027E engine, 1.03 HP
Motor Kawasaki TJ027E de 2 tiempos, 1,03 HP

A completamento della gamma di attrezzi per la raccolta, Campagnola propone tre modelli di abbacchiatore azionati da motore a scoppio. Sono gli scuotiolive endotermici ideali per chi desidera lavorare in modo indipendente da un compressore o da una batteria. Sono disponibili con testa di raccolta Hercules 6, Icarus V1 e Alice Star.

To complete its range of harvesting tools, Campagnola proposes three models of engine-driven harvesters. They are the ideal engine-driven olive-shakers for the operators who want to work without depending on a compressor or a battery. They are available with Hercules 6, Icarus V1 and Alice Star harvesting head.

Para completar su gama de herramientas para la cosecha, Campagnola propone tres modelos de motovareadores. Son las herramientas endotérmicas ideales para quien desea trabajar sin depender de un compresor o una batería. Están disponibles con los cabezales de Hercules 6, Icarus V1 y Alice Star.

CARATTERISTICHE / CHARACTERISTICS / CARACTERÍSTICAS	POWER MOTOR HERCULES 6	POWER MOTOR ICARUS V1	POWER MOTOR ALICE STAR
PESO* / WEIGHT* / PESO*	5,800 kg	5,815 kg	5,785 kg

*Con asta fissa in carbonio 170 cm / *With 170 cm carbon fixed extension pole / *Con alargadora fija de carbono de 170 cm

GSM EL TORO EVOLUZIONE K

PATENTED

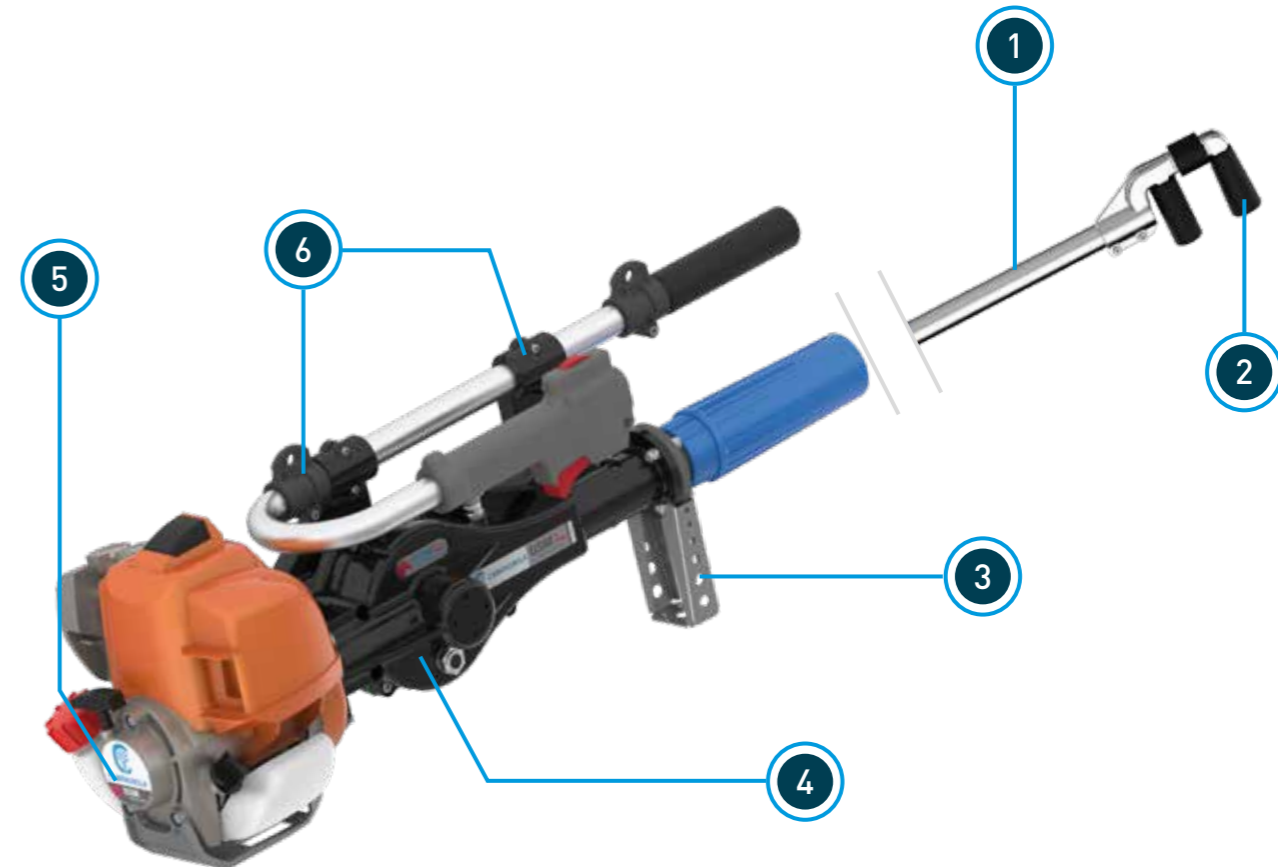

1. Asta di prolunga fissa da 1,3 m, 2 m o 3,3 m
1.3 m, 2 m or 3.3 m fixed extension pole
Alargadora fija de 1,3 m, 2 m o 3,3 m
2. Rulli di gomma girevoli
Rotatory rubber rolls
Rodillos giratorios de caucho
3. Protezione degli organi di movimento
Protection of the moving parts
Protección de las partes en movimiento
4. Corpo in lega di alluminio
Aluminium alloy body
Cuerpo de aleación de aluminio
5. Motore a 2 tempi da 63,3 cc - 2,6 HP
2-stroke engine, 63.3 cc - 2.6 HP
Motor de 2 tiempos de 63,3 cc - 2,6 HP
6. Supporto scorrevole anti-vibrazioni per l'impugnatura (BREVETTO CAMPAGNOLA)
Sliding, anti-vibration support for the handle (PATENTED BY CAMPAGNOLA)
Soporte deslizante anti-vibraciones para la empuñadura (PATENTE DE CAMPAGNOLA)

Progettato per garantire elevate prestazioni, viene utilizzato per la raccolta di olive e frutta destinata all'industria alimentare. Un esclusivo sistema anti-vibrazioni (brevetto Campagnola) consente di limitarne la trasmissione all'operatore.

Designed to guarantee very high performances, it is used for harvesting olives and fruit to be processed by the food industry. An exclusive system (patented by Campagnola) allows to limit the vibration transmission to the operator.

Diseñado para garantizar elevadas prestaciones, es utilizado para la cosecha de aceitunas y fruta destinada a la industria alimentaria. Un exclusivo sistema anti-vibraciones (patente de Campagnola) permite limitar su transmisión al operario.

CARATTERISTICHE / CHARACTERISTICS / CARACTERÍSTICAS	GSM EL TORO EVOLUZIONE K
APERTURA GANCIO* / HOOK OPENING* / APERTURA DEL GANCHO*	4 cm
PESO / WEIGHT / PESO	14,150 kg

*Su richiesta disponibile anche con apertura 7,5 cm / *Available also with 7.5 mm opening / *Disponible también con apertura de 7,5 mm





POTATURA MANUALE / HAND PRUNING / PODA MANUAL

FORBICI / SHEARS / TIJERAS

S1 NEW	38
S2 NEW	38
C3	38
S4 NEW	38
S6 NEW	38
FONDINA FORBICE	38

SEGACCI / SAWS / SERRUCHOS

S15 NEW	39
S25 NEW	39
S30 NEW	39

TRONCARAMI / LOPPERS / CORTARAMAS

S20 NEW	39
S21 NEW	39

POTATURA MANUALE

FORBICI - SHEARS - TIJERAS



S1 **NEW**

Forbice manuale vigna tradizionale
Traditional vineyard hand shear
Tijera manual tradicional para la viña



S2 **NEW**

Forbice manuale a doppio taglio
Double-cut hand shear
Tijera manual de doble corte



C3

Forbice manuale vigna lama corta
Short-bladed vineyard hand shear
Tijera manual de hoja corta para la viña



S4 **NEW**

Forbice manuale taglio a battuta
Anvil-cut hand shear
Tijera manual de corte de guillotina



S6 **NEW**

Forbice manuale taglio a battuta curvo
Curved anvil-cut hand shear
Tijera manual de corte curvo de guillotina



Fondina forbici
Shear holster
Funda para las tijeras

POTATURA MANUALE

SEGACCI - SAWS - SERRUCHOS



S15 **NEW**

Segaccio manuale a serramanico con lama 15 cm
15 cm fold-up hand saw
Serrucho manual de resorte de hoja de 15 cm



S25 **NEW**

Segaccio manuale a lama fissa 25 cm
25 cm fixed-bladed hand saw
Serrucho manual de hoja fija de 25 cm



S30 **NEW**

Segaccio manuale a lama fissa 30 cm
30 cm fixed-bladed hand saw
Serrucho manual de hoja fija de 30 cm



TRONCARAMI - LOPPERS - CORTARAMAS



S20 **NEW**

Troncarami manuale a battente dritto
Straight anvil-cut hand lopper
Cortaramas manual de corte de guillotina recta



S21 **NEW**

Troncarami manuale a battente curvo
Curved anvil-cut hand lopper
Cortaramas manual de corte de guillotina curvo





ATTREZZI PNEUMATICI / PNEUMATIC TOOLS / HERRAMIENTAS NEUMÁTICAS

ABBACCHIATORI / HARVESTERS / COSECHADORES

STORM	42
DIABLO & DIABLO 1800 EVO	43
TUONO EVO & METAL TOP	44
IRON	45
MOD/94	46

FORBICI / SHEARS / TIJERAS

STAR 30 VIGNA & FRUTTA	47
VICTORY & VICTORY CON ADATTATORE	48
SUPER STAR DOPPIO TAGLIO	50
STAR 40 CON ADATTATORE	51
STAR 50 & F/6 U	52

POTATORI A CATENA / CHAIN PRUNERS / PODADORES DE CADENA

LASER, AUTOLUBE M.3 & LINX	53
----------------------------	----

MOTOCOMPRESSORI / ENGINE-DRIVEN COMPRESSORS / MOTOCOMPRESORES

HOBBY AIR	56
MC 360	57
MC 545 & MC 548	58
MC 550 & MC 658	59
MC 650	60
MC 660	61
MC 950 & MC 1200	62
MC 550 E MC 950 SEMOVENTI	63

COMPRESSORI PORTATI PTO / PTO COMPRESSORS / COMPRESORES PTO

ECOPLUS 520 / 950 / 1000 / 1500 / 1700 TANDEM	64
---	----

MOTOCOMPRESSORI PORTATI / TRACTOR-MOUNTED ENGINE-DRIVEN COMPRESSORS / MOTOCOMPRESORES MONTADOS EN TRACTOR

MP 548 & MP 658	65
-----------------	----

STORM



1. Convogliatore che indirizza l'aria di scarico sugli organi di trasmissione per mantenerli lubrificati e raffreddati
Conveyor which directs the exhaust air towards the moving parts to keep them constantly lubricated and refrigerated
Direccionador del aire de descarga contra los órganos de movimiento para que permanezcan lubricados y refrescados
2. Rebbi in carbonio intercambiabili
Interchangeable carbon teeth
Dientes intercambiables de carbono
3. Supporto rastrelli in acciaio
Steel rake support
Soporte de acero de los peines
4. Aste fisse e telescopiche in carbonio o alluminio
Fixed and telescopic extension poles made of carbon or aluminium
Alargadoras fijas y telescópicas de carbono o aluminio
5. Lega di magnesio per ridurre "l'effetto ghiaccio"
Magnesium alloy frame to reduce the tool freezing issue
Aleación de magnesio para reducir el "efecto hielo"

MOVIMENTO LATERALE CONTRAPPOSTO
OPPOSED SIDE MOVEMENT
MOVIMIENTO LATERAL CONTRAPUESTO

Pur mantenendo tutte le caratteristiche costruttive degli abbacchiatori Campagnola si differenzia per un movimento laterale contrapposto dei rastrelli. I rebbi in carbonio ad alta resistenza sono lunghi per adattarsi e penetrare facilmente nella chioma della pianta. Veloce e potente, garantisce ottimi risultati di raccolta anche in presenza di olive resistenti al distacco dal ramo.

Storm has the same manufacture features as the other Campagnola harvesters, but its peculiarity is the opposed side movement of its rakes. Its technopolymer teeth are highly resistant and very long, to penetrate among the branches easily. Fast and powerful, it guarantees an excellent harvesting performance even with olives which are hard to fall from the branches.

Aunque mantenga todas las características de los cosechadores Campagnola, su peculiaridad es el movimiento lateral contrapuesto de los peines. Los dientes de carbono de alta resistencia son largos, para adaptarse a las ramas y peinarlas fácilmente. Veloz y potente, garantiza resultados de cosecha excelentes también con aceitunas resistentes a la caída de la rama.

CARATTERISTICHE / CHARACTERISTICS / CARACTERÍSTICAS	STORM
PRESSIONE MAX / MAX PRESSURE / MÁX PRESIÓN	8 bar
CONSUMO ARIA / AIR CONSUMPTION / CONSUMO AIRE	200 l/min
VELOCITÀ / SPEED / VELOCIDAD	1800 rpm
PESO* / WEIGHT* / PESO*	1,5 kg

*Con asta fissa in carbonio 200 cm / *With 200 cm carbon fixed extension pole / *Con alargadora fija de carbono de 200 cm

DIABLO & DIABLO 1800 EVO

1. Rastrelli in tecnopolimero con rebbi intercambiabili
Technopolymer rakes with interchangeable teeth
Peines de tecnopolímero con dientes intercambiables
2. Protezione degli organi di movimento per ridurre il logorio
Protection of the moving parts to reduce their wear and tear
Protección de las partes en movimiento para reducir su desgaste
3. Short stroke: sistema di corsa breve di pistone e rastrelli (DIABLO 1800 EVO)
Short stroke: Piston and rake movement system (DIABLO 1800 EVO)
"Short stroke": Sistema de recorrido corto del pistón y de los peines (DIABLO 1800 EVO)
4. Aste fisse e telescopiche in carbonio o alluminio
Fixed and telescopic extension poles, made of carbon or aluminium
Alargadoras fijas y telescópicas de carbono o aluminio
5. Struttura in lega di magnesio per ridurre l'"effetto ghiaccio"
Magnesium alloy frame to reduce the tool freezing problem
Estructura de aleación de magnesio para reducir el "efecto hielo"
6. Convogliatore che indirizza l'aria di scarico sugli organi di trasmissione per mantenerli lubrificati e raffreddati
Conveyor of the exhaust air towards the transmission parts to keep them constantly lubricated and refrigerated
Direccionador del aire de descarga contra los órganos de transmisión para que permanezcan lubricados y refrescados



DIABLO 1800 EVO

Modello DIABLO 1800 EVO
DIABLO 1800 EVO model
Modelo DIABLO 1800 EVO

MOVIMENTO CONTRAPPOSTO
OPPOSED MOVEMENT
MOVIMIENTO CONTRAPUESTO

Diretta evoluzione del modello TUONO, sono particolarmente consigliati per gli olivi con chiome folte per la penetrazione tra i rami, che è stata ottimizzata. Il modello DIABLO ha le stesse caratteristiche di DIABLO 1800 EVO tranne l'inferiore velocità di battuta e la maggiore corsa dei rastrelli.

Direct evolution of the TUONO model, they are specially recommended for olive-trees plants, since they carry out an excellent penetration among the branches. The DIABLO model has the same features as DIABLO 1800 EVO except for the lower beating speed and the longer rake stroke.

Directa evolución del modelo TUONO, son recomendados sobre todo para los olivos muy poblados gracias a su excelente penetración entre las ramas. El modelo DIABLO tiene las mismas características que DIABLO 1800 EVO excepto por tener una inferior velocidad y un mayor recorrido de los peines.

CARATTERISTICHE / CHARACTERISTICS / CARACTERÍSTICAS	DIABLO	DIABLO 1800 EVO
PRESSIONE MAX / MAX PRESSURE / MÁX PRESIÓN	7 bar	6 bar
CONSUMO ARIA / AIR CONSUMPTION / CONSUMO AIRE	200 l/min	150 l/min
VELOCITÀ / SPEED / VELOCIDAD	1400 rpm	1800 rpm
PESO* / WEIGHT* / PESO*	1,680 kg	1,680 kg

*Con asta fissa in carbonio 200 cm / *With 200 cm carbon fixed extension pole / *Con alargadora fija de carbono de 200 cm



TUONO EVO & METAL TOP



1. Rastrelli in tecnopolimero con rebbi a forma di diapason (Brevetto di Campagnola)
Technopolymer rakes with tune-fork-shaped teeth (Patented by Campagnola)
Peines de tecnopolímero con dientes de forma de diapason (Patente de Campagnola)
2. Protezione degli organi di movimento per ridurre il logorio
Protection of the moving parts to reduce their wear and tear
Protección de las partes en movimiento para reducir su desgaste
3. Short stroke: sistema di corsa breve di pistone e rastrelli (TUONO EVO)
Short stroke: Piston and rake movement system (TUONO EVO)
"Short stroke": Sistema de recorrido corto del pistón y de los peines (TUONO EVO)
4. Aste fisse e telescopiche in carbonio o alluminio
Fixed and telescopic extension poles made of carbon or aluminium
Alargadoras fijas y telescópicas de carbono o aluminio
5. Struttura in lega di magnesio per ridurre l'effetto ghiaccio
Magnesium alloy frame to reduce the tool freezing problem
Estructura de aleación de magnesio para reducir el "efecto hielo"
6. Convogliatore che indirizza l'aria di scarico sugli organi di trasmissione per mantenerli lubrificati e raffreddati
Conveyor of the exhaust air towards the transmission parts to keep them constantly lubricated and refrigerated
Direccionador del aire de descarga contra los órganos de transmisión para que permanezcan lubricados y refrescados

METAL TOP

Modello METAL TOP
METAL TOP model
Modelo METAL TOP

MOVIMENTO CONTRAPPOSTO
OPPOSED MOVEMENT
MOVIMIENTO CONTRAPUESTO

Questi sono gli abbacchiatori Campagnola più diffusi al mondo. Ideali per un utilizzo professionale, trovano il loro impiego in tutti i tipi di colture garantendo ottimi risultati, indipendentemente dal grado di maturazione delle olive. Il modello METAL TOP ha le stesse caratteristiche di TUONO EVO tranne l'inferiore velocità di battuta e la maggiore corsa dei rastrelli.

These are the most popular pneumatic harvesters by Campagnola. They are the ideal tools for a professional use with any kind of olive trees, giving excellent results regardless of the olive ripening stages. METAL TOP has the same features as TUONO EVO except for the lower beating speed and the longer rake stroke.

Éstos son los cosechadores neumáticos de Campagnola más difundidos en el mundo. Ideales para un uso profesional, se utilizan con cualquier tipo de olivo garantizando excelentes resultados, independientemente del nivel de maduración de las aceitunas. El modelo METAL TOP tiene las mismas características que TUONO EVO excepto una inferior velocidad y un mayor recorrido de los peines.

CARATTERISTICHE / CHARACTERISTICS / CARACTERÍSTICAS	TUONO EVO	METAL TOP
PRESSIONE MAX / MAX PRESSURE / MÁX PRESIÓN	6 bar	7 bar
CONSUMO ARIA / AIR CONSUMPTION / CONSUMO AIRE	150 l/min	200 l/min
VELOCITÀ / SPEED / VELOCIDAD	1800 rpm	1400 rpm
PESO* / WEIGHT* / PESO*	1,650 kg	1,650 kg

*Con asta fissa in carbonio 200 cm / *With 200 cm carbon fixed extension pole / *Con alargadora fija de carbono de 200 cm

IRON

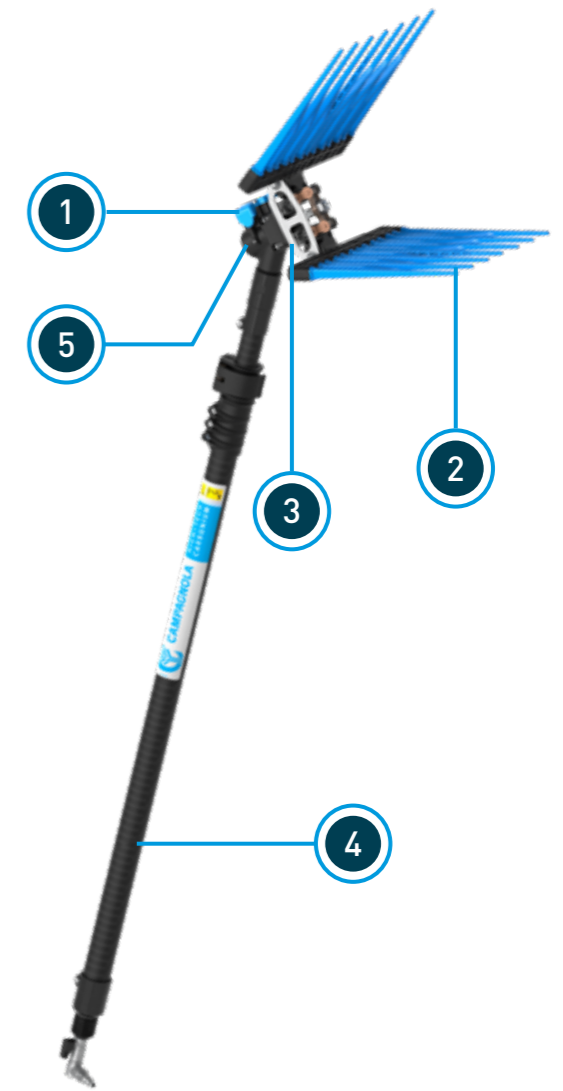

1. Convogliatore che indirizza l'aria di scarico sugli organi di trasmissione per mantenerli lubrificati e raffreddati
Conveyor which directs the exhaust air towards the moving parts to keep them constantly lubricated and refrigerated
Direccionador del aire de descarga contra los órganos de movimiento para que permanezcan lubricados y refrescados
2. Rastrelli in tecnopolimero rinforzato con carbonio che montano lunghi rebbi a semi diapason brevettati (DESIGN BREVETTATO DI CAMPAGNOLA)
Carbon-reinforced technopolymer rakes with long half-tune-fork-shaped teeth (PATENTED DESIGN by CAMPAGNOLA)
Peines fabricados en tecnopolímero reforzado con carbono con largos dientes de forma de semidiapason (DESIGN PATENTADO de CAMPAGNOLA)
3. Supporto rastrelli in acciaio inox
Stainless steel rake support
Soporte de acero inoxidable de los peines
4. Aste fisse e telescopiche in carbonio o alluminio
Fixed and telescopic extension poles made of carbon or aluminium
Alargadoras fijas y telescópicas de carbono o aluminio
5. Lega di magnesio per ridurre l'effetto ghiaccio
Magnesium alloy frame to reduce the tool freezing issue
Aleación de magnesio para reducir el "efecto hielo"

MOVIMENTO CONTRAPPOSTO
OPPOSED MOVEMENT
MOVIMIENTO CONTRAPUESTO

Iron si colloca al vertice della gamma degli abbacchiatori pneumatici per efficacia ed elevata resistenza ad un uso intensivo. È l'attrezzo ideale per gli utenti più esigenti che necessitano di elevate prestazioni e di un'assoluta affidabilità. Alcuni componenti sono stati realizzati in acciaio o alluminio (pistone) proprio per garantire una lunga durata nel tempo. Con 1500 battute al minuto risulta efficace anche in presenza di olive resistenti al distacco dal ramo.

Iron is at the top of the Campagnola pneumatic harvesters range thanks to its efficacy and endurance when used intensively. It is the ideal tool for the most demanding operators who require high performances and total reliability. Several components have been made of steel or aluminium (piston) in order to guarantee a long-lasting performance. Carrying out 1500 strokes per minute, it can also harvest olives, which are hard to fall from the branches.

Iron es una excelencia entre los cosechadores neumáticos para un uso intensivo, gracias a su eficacia y elevada resistencia. Es la herramienta ideal para los operarios más exigentes que requieren un alto rendimiento y una fiabilidad total. Varios componentes han sido realizados en acero o aluminio (pistón) para garantizar a la herramienta una vida útil más larga. Gracias a sus 1500 golpes por minuto es eficaz incluso en presencia de aceitunas resistentes a la caída de la rama.

CARATTERISTICHE / CHARACTERISTICS / CARACTERÍSTICAS	IRON
PRESSIONE MAX / MAX PRESSURE / MÁX PRESIÓN	8 bar
CONSUMO ARIA / AIR CONSUMPTION / CONSUMO AIRE	170 l/min
VELOCITÀ / SPEED / VELOCIDAD	1500 rpm
PESO* / WEIGHT* / PESO*	1,690 kg

*Con asta fissa in carbonio 200 cm / *With 200 cm carbon fixed extension pole / *Con alargadora fija de carbono de 200 cm



MOD/94

1. Protezione integrata
Built-in protection
Protección integrada

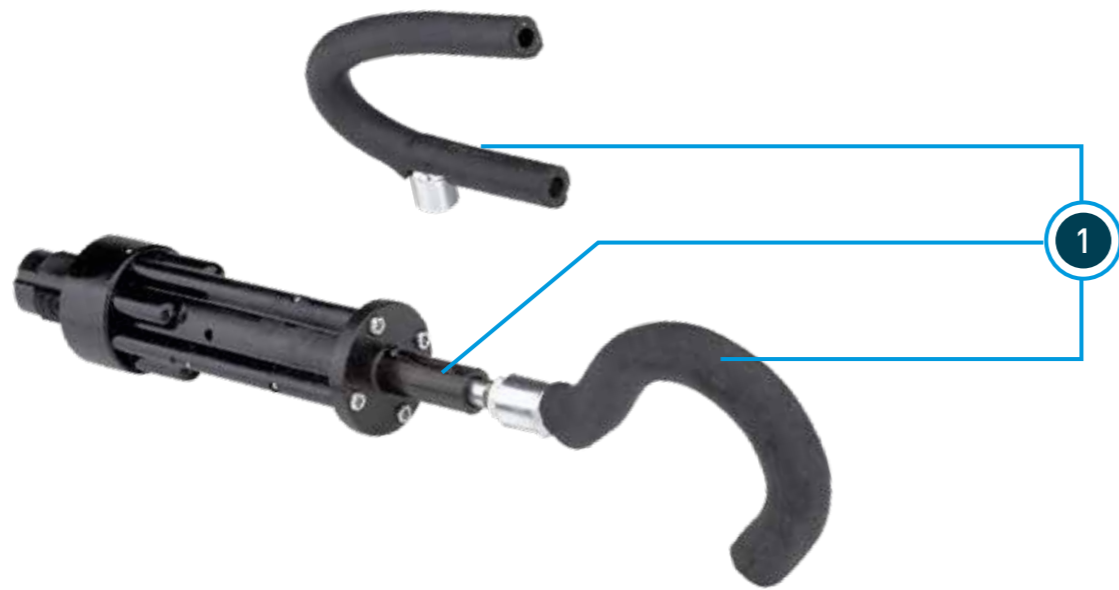

Ideato per il diradamento meccanico delle pesche, grazie ad una elevata velocità trova impiego anche nella raccolta dei mirtilli e della frutta secca, garantendo ottimi risultati.

Designed for mechanical fruit thinning (i.e. peaches), MOD/94 has also an excellent performance when harvesting blueberries or dried fruit, thanks to its high speed.

Ideado para aclarar mecánicamente unos frutos, como los melocotones, gracias a su elevada velocidad, se puede utilizar también en la cosecha de frutos secos y de los arándanos, garantizando resultados excelentes.

CARATTERISTICHE / CHARACTERISTICS / CARACTERÍSTICAS	MOD/94
PRESSIONE MAX / MAX PRESSURE / MÁX PRESIÓN	7 bar
CONSUMO ARIA / AIR CONSUMPTION / CONSUMO AIRE	200 l/min
FREQUENZA / FREQUENCY / FRECUENCIA	1400 battute / strokes / golpes
PESO / WEIGHT / PESO	1 kg

STAR 30 VIGNA

1. Corpo in tecnopolimero
Body made of technopolymer
Cuerpo de tecnopolímero
2. Doppio pistone e doppio cilindro
Double piston and double cylinder
Doble pistón y doble cilindro
3. Protezione contro l'ingresso di impurità
Protection against the penetration of impurities
Protección contra la entrada de impurezas
4. Lame ad alta resistenza in acciaio forgiato: lama vigna
Blades made of highly resistant forged steel: vineyard blade
Hojas de acero forjado de alta resistencia: hoja para la viña
5. Protezione integrata
Built-in protection
Protección integrada
6. Dispositivo di sicurezza attivo
Active safety device
Dispositivo de seguridad activo



STAR 30 FRUTTA



+ Lame ad alta resistenza in acciaio forgiato: LAMA FRUTTETO
+ Blades made of highly resistant forged steel: ORCHARD BLADE
+ Hojas de acero forjado de alta resistencia: HOJA PARA EL FRUTAL

È l'unica forbice Campagnola a doppio pistone, soluzione tecnica che le consente di avere un diametro impugnabile minore, ideale per chi ha mani piccole, pur mantenendo una grande capacità di taglio.

It is the only double-piston pneumatic shear by Campagnola. This technical solution allows it to have a thinner body to hold, making it the ideal tool for small-handed people. Nevertheless it has an excellent cutting capacity.

Es la única tijera Campagnola de doble pistón, mejora técnica que le permite tener un diámetro empuñable menor, ideal para quien tiene manos pequeñas. A pesar de eso, mantiene una gran capacidad de corte.

CARATTERISTICHE / CHARACTERISTICS / CARACTERÍSTICAS	STAR 30 VIGNA	STAR 30 FRUTTA
PRESSIONE MAX / MAX PRESSURE / MÁX PRESIÓN	10 bar	10 bar
TAGLIO Ø* / CUTTING Ø* / CORTE Ø*	30 mm	32 mm
CONSUMO ARIA / AIR CONSUMPTION / CONSUMO AIRE	80 l/min	80 l/min
PESO / WEIGHT / PESO	0,650 kg	0,640 kg

*In base al tipo di legno / *According to the wood type / *Según el tipo de madera



VICTORY

HIGH TECH
CARBONIUM



1. Co-stampaggio di gomma anti-scivolo
Co-moulding in anti-slipping rubber
Co-moldeado en caucho anti-deslizamiento
2. Corpo in tecnopolimero con fibre di carbonio
Body made of technopolymer with carbon fibres
Cuerpo de tecnopolímero con fibras de carbono
3. Protezione contro l'ingresso di impurità
Protection against the penetration of impurities
Protección contra la entrada de impurezas
4. Lama in acciaio forgiato ad alta resistenza
Blades made of highly resistant forged steel
Hoja de acero forjado de alta resistencia
5. Fissaggi ad incastro per una facile manutenzione
Joint fastenings for easy maintenance operations
Fijaciones de junta para un fácil mantenimiento
6. Dispositivo di sicurezza attivo
Active safety device
Dispositivo de seguridad activo
7. Dispositivo di sicurezza passivo
Passive safety device
Dispositivo de seguridad pasivo



VICTORY CON ADATTATORE



- + Versione con adattatore per montaggio su asta di prolunga
- + Version with adapter for the connection to an extension pole
- + Versión con adaptador para la conexión a alargadora

Forbice pneumatica ad alte prestazioni, è stata progettata per soddisfare i professionisti più esigenti per quanto riguarda potenza e maneggevolezza. Grazie all'impiego di tecnopolimero con fibre di carbonio, offre il miglior rapporto peso/potenza della categoria. Indicata per la potatura di frutteti, oliveti e vigneti, può essere utilizzata anche montata su un'asta di prolunga.

This highly performing pneumatic shear has been designed to comply with the needs of the most demanding professionals as to power and handiness. Thanks to the use of technopolymer with carbon fibres it offers the best weight to power ratio of its product category. It can be used for pruning orchards, olive groves and vineyards, also assembled on an extension pole.

Tijera neumática de altas prestaciones, ha sido diseñada para satisfacer a los profesionales más exigentes por lo que se refiere a potencia y manejabilidad. Gracias a la elección del tecnopolímero con fibras de carbono, en su categoría ofrece la mejor relación entre peso y potencia. Ideal para la poda de frutales, olivos y viñas, puede ser utilizada también conectada a una alargadora.



CARATTERISTICHE / CHARACTERISTICS / CARACTERÍSTICAS	VICTORY	VICTORY CON ADATTATORE
PRESSIONE MAX / MAX PRESSURE / MÁX PRESIÓN	9 bar	9 bar
TAGLIO Ø* / CUTTING Ø* / CORTE Ø*	32 mm	32 mm
CONSUMO ARIA / AIR CONSUMPTION / CONSUMO AIRE	80 l/min	80 l/min
PESO / WEIGHT / PESO	0,510 kg	0,480 kg

*In base al tipo di legno / *According to the wood type / *Según el tipo de madera



SUPER STAR DOPPIO TAGLIO



1. Valvola "no ice"
"No ice" valve
Válvula "no ice"
2. Tecnopolimero in resina acetica
Acetal resin technopolymer
Tecnopolímero de resina acetálica
3. Lame doppio taglio
Double-cut blades
Hojas de doble corte

STAR 40 CON ADATTATORE



1. Protezione contro l'ingresso d'impurità
Protection against the penetration of impurities
Protección contra la entrada de impurezas
2. Lame ad alta resistenza in acciaio forgiato
Blades made of highly resistant forged steel
Hojas de acero forjado de alta resistencia
3. Corpo in tecnopolimero con fibra di carbonio
Body made of technopolymer with carbon fibres
Cuerpo de tecnopolímero con fibras de carbono
4. Adattatore in alluminio per asta di prolunga
Aluminium adapter for the connection to an extension pole
Adaptador de aluminio para alargadora

Progettata per ottenere un taglio netto, perfetto, senza sbavature, è la forbice ideale per una potatura di qualità, particolarmente indicata per le piante da frutto.

Designed to carry out a perfectly clean cut, it is the ideal shear for a quality pruning, specially indicated for orchards.

Diseñada para realizar un corte neto y perfecto, es la tijera ideal para una poda de calidad, especialmente aconsejada para los frutales.

CARATTERISTICHE / CHARACTERISTICS / CARACTERÍSTICAS	SUPER STAR DOPPIO TAGLIO
PRESSIONE MAX / MAX PRESSURE / MÁX PRESIÓN	10 bar
TAGLIO Ø* / CUTTING Ø* / CORTE Ø*	30 mm
CONSUMO ARIA / AIR CONSUMPTION / CONSUMO AIRE	80 l/min
PESO / WEIGHT / PESO	0,610 kg
*In base al tipo di legno / *According to the wood type / *Según el tipo de madera	

Applicabile a tutte le aste di prolunga di Campagnola, è una forbice affidabile e con grande capacità di taglio. Il corpo in tecnopolimero con fibra di carbonio la rende leggera. Le lame in acciaio forgiato le consentono di essere utilizzata per ogni tipo di potatura.

STAR 40 can be connected to all Campagnola extension poles for pneumatic tools. It is a reliable shear with an excellent cutting capacity. Its body is made of technopolymer with carbon fibres. Therefore, it is a very lightweight tool. The forged blades of this pneumatic shear make it fit for any kind of pruning.

Conectable a todas las alargadoras de Campagnola, STAR 40 es una tijera neumática fiable y de gran capacidad de corte. Gracias al cuerpo de tecnopolímero con fibras de carbono es una tijera muy ligera. Las hojas de acero forjado permiten su utilización para cualquier tipo de poda.

CARATTERISTICHE / CHARACTERISTICS / CARACTERÍSTICAS	STAR 40
PRESSIONE MAX / MAX PRESSURE / MÁX PRESIÓN	10 bar
TAGLIO Ø* / CUTTING Ø* / CORTE Ø*	40 mm
CONSUMO ARIA / AIR CONSUMPTION / CONSUMO AIRE	100 l/min
PESO / WEIGHT / PESO	0,675 kg
*In base al tipo di legno / *According to the wood type / *Según el tipo de madera	



STAR 50

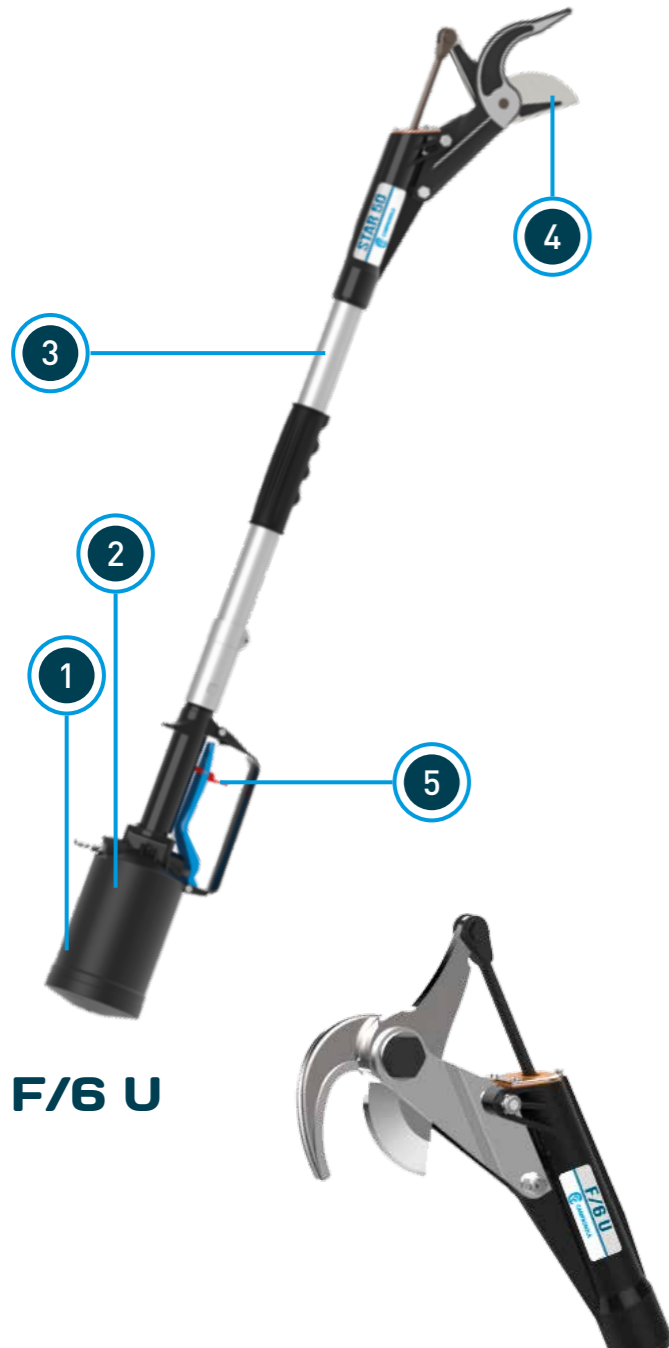

1. Cilindro in resina acetica
Cylinder made of acetalic resin
Cilindro de resina acetálica
2. Pistone a doppio effetto con rientro ad aria
Double-effect piston with air-driven return
Pistón de doble efecto con vuelta de aire
3. Asta di prolunga fissa da 50 cm a 300 cm
Fixed extension pole from 50 to 300 cm
Alargadora fija de 50 a 300 cm
4. Lame ad alta resistenza in acciaio forgiato
Blades made of highly resistant forged steel
Hojas de acero forjado de alta resistencia
5. Dispositivo di sicurezza attivo
Active safety device
Dispositivo de seguridad activo

F/6 U

- + Versione con lama uncinata modello F/6
+ F/6 model with hooked blade
- + Versión con hoja de gancho modelo F/6

Unici nel loro genere, i troncarami hanno la capacità di tagliare grossi rami di qualsiasi tipo di pianta, risultando quindi adatti anche per gli utilizzi più gravosi. Il modello F/6 è dotato di lama mobile uncinata per agganciare il ramo.

Unique in their genre, these loppers can cut thick branches of any kind of plant. They are, therefore, fit for the heaviest tasks. The F/6 model has a hooked blade to catch the branches easily.

Únicos en su género, los cortarramas tienen la capacidad de cortar ramas gruesas de cualquier tipo de planta, siendo por lo tanto adecuados para los trabajos más pesados. El modelo F/6 tiene una hoja móvil de gancho para sujetar la rama.

CARATTERISTICHE / CHARACTERISTICS / CARACTERÍSTICAS	STAR 50	MOD. F/6 U
PRESSIONE MAX / MAX PRESSURE / MÁX PRESIÓN	10 bar	10 bar
TAGLIO Ø* / CUTTING Ø* / CORTE Ø*	50 mm	50 mm
CONSUMO ARIA / AIR CONSUMPTION / CONSUMO AIRE	100 l/min	100 l/min
PESO / WEIGHT / PESO	2,1-4,5 kg	2,1-4,5 kg

*In base al tipo di legno / *According to the wood type / *Según el tipo de madera

LASER

1. Paramano con freno della catena
Hand protection with chain brake
Protección para las manos con freno de la cadena
2. Corpo in lega di magnesio
Magnesium alloy body
Cuerpo de aleación de magnesio
3. Barra Slim Power da 1/4"
1/4" Slim Power bar
Espada "Slim Power" de 1/4"
4. Pompa per lubrificazione automatica della catena
Pump for the automatic lubrication of the chain
Bomba para la lubricación automática de la cadena
5. Impugnatura ergonomica in tecnopolimero
Technopolymer ergonomic handle
Empuñadura ergonómica de tecnopolímero
6. Dispositivo di sicurezza attivo
Active safety device
Dispositivo de seguridad activo
7. Dispositivo di sicurezza passivo
Passive safety device
Dispositivo de seguridad pasivo

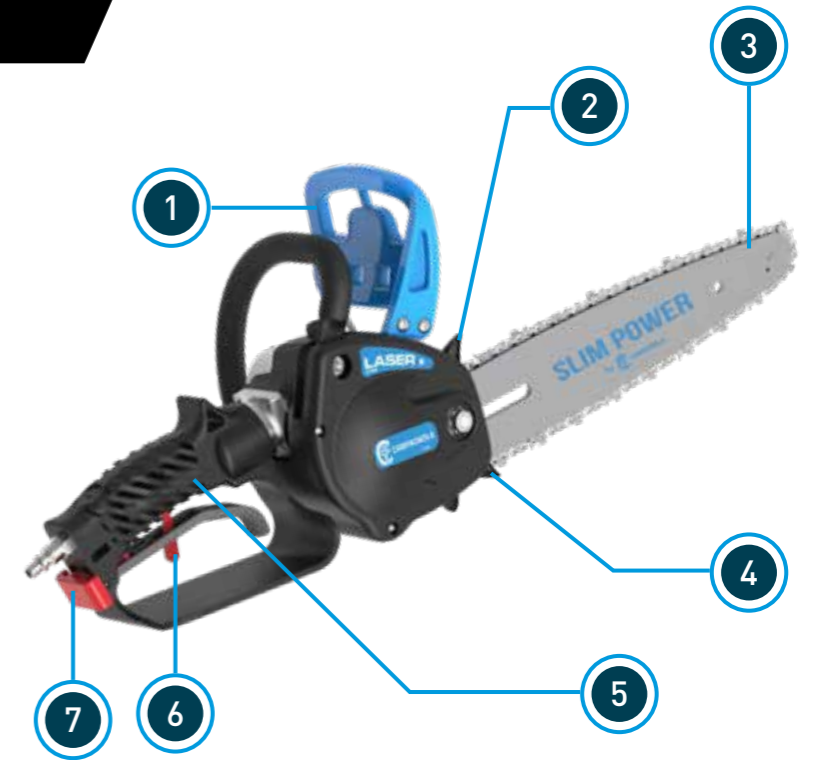

AUTOLUBE M.3



LINX

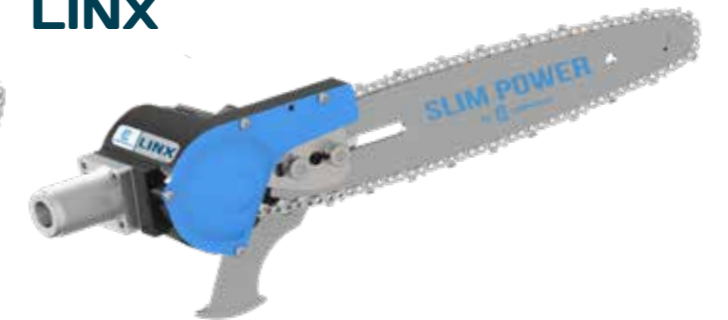

Estremamente veloci e potenti, possono essere utilizzati in sostituzione di una motosega per la potatura di rami fino a 20 cm di diametro. Silenziosi e privi di vibrazioni, non emettono gas di scarico. Sono disponibili anche su asta. Il modello Autolube M.3 è dotato di sistema di lubrificazione automatica.

Extremely fast and powerful, they can be used instead of an engine-driven chainsaw to cut branches with a diameter up to 20 cm. Noiseless and vibration free, they do not emit any exhaust gas. They can be fitted on an extension pole. The model Autolube M.3 is equipped with an automatic lubrication system.

Extremadamente veloces y potentes, pueden ser utilizados en lugar de una motosierra para la poda de ramas de hasta 20 cm de diámetro. Silenciosos y sin vibraciones, no emiten gas de descarga. También son disponibles con alargadora. El modelo Autolube M.3 está equipado con un sistema de lubricación automática.

CARATTERISTICHE / CHARACTERISTICS / CARACTERÍSTICAS	LASER	AUTOLUBE M.3	LINX
PRESSIONE / PRESSURE / PRESIÓN	10 bar	10 bar	10 bar
CONSUMO ARIA / AIR CONSUMPTION / CONSUMO AIRE	430 l/min	400 l/min	400 l/min
BARRA / BAR / ESPADA	CARVING 8"	Carving 8"	Carving 8"
CATENA / CHAIN / CADENA	1/4"	1/4"	1/4"
VELOCITÀ CATENA / CHAIN SPEED / VELOCIDAD CADENA	11 m/sec	11 m/sec	11 m/sec
PESO / WEIGHT / PESO	2,1 kg	1,5 kg	1,2 kg



MOTOCOMPRESSORI ENGINE-DRIVEN COMPRESSORS MOTOCOMPRESORES

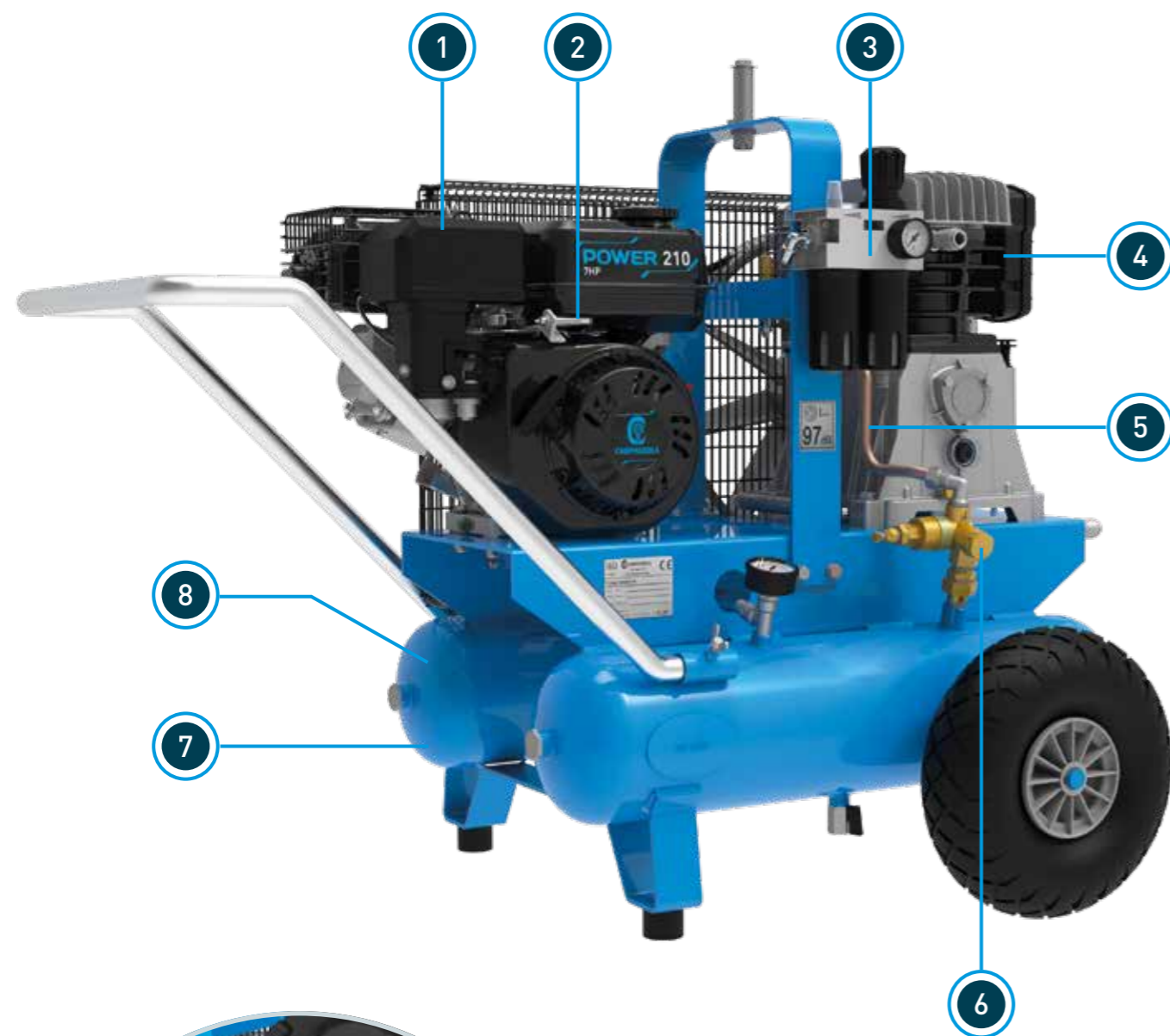

**+ Piastra anti-vibrazioni con ammortizzatori
(su tutti i compressori con motore diesel e su quelli a benzina a partire dal modello MC 950)**
+ Anti-vibration plate with shock-absorbers
(for all diesel-engine-driven compressors and for the gasoline-engine-driven ones starting from MC 950 model)
Placa anti-vibraciones con amortiguadores
(en todos los compresores con motor diesel y en los de gasolina a partir del modelo MC 950)



Il mercato offre una grande varietà di motocompressori che apparentemente sono simili. Di seguito evidenziamo gli aspetti che caratterizzano un prodotto a norma di legge e destinato ad un uso professionale. Tali caratteristiche sono tutte presenti nei motocompressori Campagnola.

The market offers a great variety of apparently similar engine-driven compressors. The following are the features characterising a product for a professional use and being compliant with the legal standards. They can be all found in any Campagnola engine-driven compressor.

El mercado ofrece una gran variedad de motocompresores que aparentemente son parecidos. Aquí indicamos los aspectos que caracterizan un producto que cumpla con la Ley y que sea destinado a un uso profesional. Todas estas características se encuentran en los motocompresores Campagnola.

- Motore a benzina Honda e Campagnola e motore diesel Kohler / Lombardini**
Honda and Campagnola gasoline engine and Kohler /Lombardini diesel engine
Motor de gasolina Honda y Campagnola y motor diesel Kohler / Lombardini
- Dispositivo automatico di autoregolazione del numero di giri del motore: accelera o decelera il motore in base alla necessità di aria, riducendo drasticamente i consumi**
Automatic self-regulating device for the engine rpm. It accelerates or slows down the engine according to the air need, drastically reducing the consumptions
Dispositivo automático de autoregulación del número de rotaciones del motor
Acelera o desacelera el motor según la necesidad de aire, reduciendo drásticamente los consumos
- Filtro anticondensa con regolatore di pressione e lubrificatore da 1/4" e 3/8"**
1/4" and 3/8" anti-condensation filter with pressure regulator and lubricator
Filtro anti-condensación con regulador de la presión y lubricador de 1/4" y 3/8"
- Gruppi compressori made in Italy**
Made in Italy head blocks
Cabezales Made in Italy
- Tubi in rame per una migliore dispersione del calore**
Copper hoses for a better heat dispersion
Tubos de cobre para una mejor dispersión del calor
- Valvola pilota automatica**
Automatic pilot valve/unloader
Válvula piloto automática
- Doppio serbatoio per separare l'acqua contenuta nell'aria ed evitare che gli attrezzi ghiaccino**
Double tank to separate air and water and to avoid any tool freezing
Doble depósito para separar el agua en aire y evitar que las herramientas hielan
- Serbatoi omologati a 12 bar (la pressione omologata deve essere superiore alla pressione di esercizio)**
12 bar homologated tanks (the homologated pressure has to be higher than the working pressure)
Depósitos homologados a 12 bar (la presión homologada tiene que ser superior a la presión de trabajo)



HOBBY AIR



Progettato per un uso semiprofessionale ed hobbistico, è il motocompressore ideale per le piccole aziende. Leggero e di dimensioni ridotte, è facilmente trasportabile anche grazie al manico estraibile.

Designed for a semi-professional or hobby use, it is the ideal engine-driven compressor for small farms. Lightweight and small sized, it can be easily transported also thanks to the removable handlebars.

Diseñado para un uso semiprofesional y para los aficionados, es el motocompresor ideal para las fincas pequeñas. Ligero y de tamaño reducido, se transporta fácilmente también gracias al manillar extraíble.

CARATTERISTICHE / CHARACTERISTICS / CARACTERÍSTICAS	HOBBY AIR HONDA GP 160
ARIA ASPIRATA / AIR DISPLACEMENT / AIRE ASPIRADO	222 l/min
NUMERO CILINDRI / CYLINDERS QUANTITY / NÚMERO CILINDROS	1
NUMERO STADI / STAGES QUANTITY / NÚMERO ETAPAS	1
CAPACITÀ SERBATOIO / AIR TANK CAPACITY / CAPACIDAD DEPÓSITO	14 l
PRESSIONE MASSIMA DI ESERCIZIO SERBATOIO / MAXIMUM TANK WORKING PRESSURE / MÁXIMA PRESIÓN TRABAJO DEPÓSITO	9/11 bar max
DIMENSIONI / DIMENSIONS / TAMAÑO	54 x 55 x 67 cm
PESO TOTALE / TOTAL WEIGHT / PESO TOTAL	35,0 kg

MC 360



Nonostante le piccole dimensioni è un motocompressore progettato per un uso professionale, essendo costruito con componenti di qualità. Non presenta limiti di utilizzo.

Despite of its small dimensions, it is an engine-driven compressor designed for a professional use, since it has been manufactured with high quality components. It has no use limits.

A pesar del tamaño pequeño es un motocompresor diseñado para un uso profesional, siendo construido con componentes de alta calidad. No presenta límites de empleo.

CARATTERISTICHE / CHARACTERISTICS / CARACTERÍSTICAS	MC 360 HONDA GP 160
ARIA ASPIRATA / AIR DISPLACEMENT / AIRE ASPIRADO	320 l/min
NUMERO CILINDRI / CYLINDERS QUANTITY / NÚMERO CILINDROS	2
NUMERO STADI / STAGES QUANTITY / NÚMERO ETAPAS	1
CAPACITÀ SERBATOIO / AIR TANK CAPACITY / CAPACIDAD DEPÓSITO	9 + 9 l
PRESSIONE MASSIMA DI ESERCIZIO SERBATOIO / MAXIMUM TANK WORKING PRESSURE / MÁXIMA PRESIÓN TRABAJO DEPÓSITO	9/11 bar max
DIMENSIONI / DIMENSIONS / TAMAÑO	66 x 60 x 65 cm
PESO TOTALE / TOTAL WEIGHT / PESO TOTAL	55,6 kg



MC 545 & MC 548



Ideato per alimentare 2 o 3 abbacchiatori, viene fornito solo in kit. È consigliato per un uso semi-professionale.

Designed to operate 2 or 3 harvesters, it is supplied only in kit. It is recommended for a semi-professional use.

Creado para alimentar 2 o 3 cosechadores, es suministrado sólo como conjunto. Es aconsejado para un uso semi-profesional.

CARATTERISTICHE / CHARACTERISTICS / CARACTERÍSTICAS	MC 545 HONDA GP 160	MC 548 CAMPAGNOLA EHR 210
ARIA ASPIRATA / AIR DISPLACEMENT / AIRE ASPIRADO	554 l/min	554 l/min
NUMERO CILINDRI / CYLINDERS QUANTITY / NÚMERO CILINDROS	2	2
NUMERO STADI / STAGES QUANTITY / NÚMERO ETAPAS	1	1
CAPACITÀ SERBATOIO / AIR TANK CAPACITY / CAPACIDAD DEPÓSITO	11 + 11 l	11 + 11 l
PRESSIONE MASSIMA DI ESERCIZIO SERBATOIO / MAXIMUM TANK WORKING PRESSURE / MÁXIMA PRESIÓN TRABAJO DEPÓSITO	9/11 bar max	9/11 bar max
DIMENSIONI / DIMENSIONS / TAMAÑO	78 x 67 x 72 cm	76 x 64 x 69 cm
PESO TOTALE / TOTAL WEIGHT / PESO TOTAL	73 kg	69,9 kg

MC 550 & MC 658



Questi motocompressori rappresentano la soluzione ideale per chi desidera azionare contemporaneamente più attrezzi per la raccolta e la potatura. Vengono consigliati a chi necessita una macchina professionale facilmente trasportabile per le dimensioni ridotte.

These engine-driven compressors are the ideal solution for those who want to operate several pruning and harvesting tools simultaneously. Thanks to their small dimensions, they are recommended for the operators who want a professional, but easily transportable machine.

Estos motocompresores representan la solución ideal para los operarios que desean accionar simultáneamente varias herramientas para la poda o la cosecha. Son aconsejados para quien necesita una máquina profesional, pero fácilmente transportable gracias a su tamaño pequeño.

CARATTERISTICHE / CHARACTERISTICS / CARACTERÍSTICAS	MC 550 HONDA GX 200	MC 658 CAMPAGNOLA EHR 210
ARIA ASPIRATA / AIR DISPLACEMENT / AIRE ASPIRADO	554 l/min	582 l/min
NUMERO CILINDRI / CYLINDERS QUANTITY / NÚMERO CILINDROS	2	2
NUMERO STADI / STAGES QUANTITY / NÚMERO ETAPAS	1	2
CAPACITÀ SERBATOIO / AIR TANK CAPACITY / CAPACIDAD DEPÓSITO	11 + 11 l	11 + 11 l
PRESSIONE MASSIMA DI ESERCIZIO SERBATOIO / MAXIMUM TANK WORKING PRESSURE / MÁXIMA PRESIÓN TRABAJO DEPÓSITO	9/11 bar max	9/11 bar max
DIMENSIONI / DIMENSIONS / TAMAÑO	78 x 67 x 72 cm	85 x 72,5 x 80 cm
PESO TOTALE / TOTAL WEIGHT / PESO TOTAL	76,2 kg	92,7 kg



MOTOCOMPRESSORE

MC 650



MOTOCOMPRESSORE

MC 660



Il motocompressore MC 650, ad uso altamente professionale, è disponibile con motore diesel e ha il migliore rapporto tra prestazioni e dimensione. La testata è estremamente performante e consente di alimentare più attrezzi contemporaneamente.

The MC 650 engine-driven compressor, designed for a highly professional use, is available with a diesel engine and has the best performance-to-dimensions ratio. The strong head block can power supply several tools at the same time.

El motocompresor MC 650, para un uso altamente profesional, está disponible con motor diésel y tiene una óptima relación entre prestaciones y tamaño. El cabezal de excelentes prestaciones permite alimentar varias herramientas a la vez.

CARATTERISTICHE / CHARACTERISTICS / CARACTERÍSTICAS	MC 650 KOHLER KD15-350
ARIA ASPIRATA / AIR DISPLACEMENT / AIRE ASPIRADO	582 l/min
NUMERO CILINDRI / CYLINDERS QUANTITY / NÚMERO CILINDROS	2
NUMERO STADI / STAGES QUANTITY / NÚMERO ETAPAS	2
CAPACITÀ SERBATOIO / AIR TANK CAPACITY / CAPACIDAD DEPÓSITO	11 + 11 l
PRESSIONE MASSIMA DI ESERCIZIO SERBATOIO / MAXIMUM TANK WORKING PRESSURE / MÁXIMA PRESIÓN TRABAJO DEPÓSITO	9/11 bar max
DIMENSIONI / DIMENSIONS / TAMAÑO	83 x 72 x 88 cm
PESO TOTALE / TOTAL WEIGHT / PESO TOTAL	123,2 kg

Il motocompressore MC 660, si distingue dai precedenti modelli per il motore Honda GX270 da 8,4 HP, alimentato a benzina. Grazie all'eccellente potenza, è in grado di alimentare contemporaneamente più attrezzi.

MC 660 engine-driven compressor stands out from the previous models thanks to its 8.4 HP Honda GX270 gasoline engine. Thanks to its excellent performance, it can power various tools at the same time.

El motocompresor MC 660 se diferencia de los modelos anteriores por el motor de gasolina Honda GX270 de 8,4 HP. Gracias a su excelente potencia, alimenta varias herramientas al mismo tiempo.

CARATTERISTICHE / CHARACTERISTICS / CARACTERÍSTICAS	MC 660 HONDA GX 270
ARIA ASPIRATA / AIR DISPLACEMENT / AIRE ASPIRADO	582 l/min
NUMERO CILINDRI / CYLINDERS QUANTITY / NÚMERO CILINDROS	2
NUMERO STADI / STAGES QUANTITY / NÚMERO ETAPAS	2
CAPACITÀ SERBATOIO / AIR TANK CAPACITY / CAPACIDAD DEPÓSITO	11 + 11 l
PRESSIONE MASSIMA DI ESERCIZIO SERBATOIO / MAXIMUM TANK WORKING PRESSURE / MÁXIMA PRESIÓN TRABAJO DEPÓSITO	9/11 bar max
DIMENSIONI / DIMENSIONS / TAMAÑO	90 x 72,5 x 81 cm
PESO TOTALE / TOTAL WEIGHT / PESO TOTAL	101,8 kg



MC 950 & MC 1200

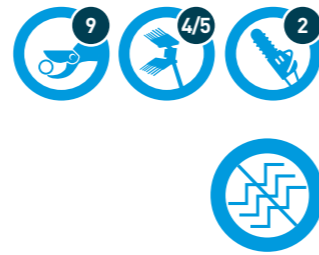
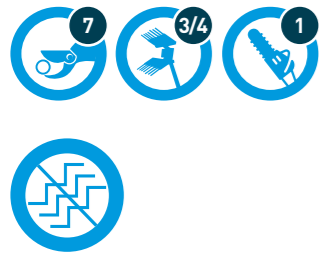

MC 550 E MC 950 SEMOVENTI

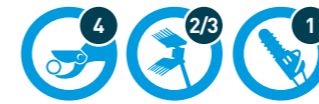

Al vertice della gamma si collocano i motocompressori MC 950 e MC 1200. Azionati da potenti motori a benzina e diesel con avviamento elettrico, consentono di alimentare più attrezzi con la massima efficienza. Robusti e dotati di componenti di alta qualità, sono caratterizzati dall'utilizzo di un doppio basamento ammortizzato.

MC 950 and MC 1200 are the top models of the whole range. Operated by strong gasoline and diesel engines with electric start, they allow to perfectly power supply more tools at a time. Robust and fitted with top quality components, they are characterised by a shock-absorbing double basement.

Encima de la gama están los motocompresores MC 950 y MC 1200. Accionados por medio de potentes motores de gasolina y diesel con arranque eléctrico, permiten alimentar varias herramientas a la vez con la máxima eficiencia. Robustos y equipados con componentes de alta calidad, se caracterizan por la elección de una doble base amortiguada.

CARATTERISTICHE / CHARACTERISTICS / CARACTERÍSTICAS	MC 950 HONDA GX 270	MC 950 KOHLER KD15-350	MC 1200 KOHLER KD15-440
ARIA ASPIRATA / AIR DISPLACEMENT / AIRE ASPIRADO	820 l/min	820 l/min	1210 l/min
NUMERO CILINDRI / CYLINDERS QUANTITY / NÚMERO CILINDROS	2	2	2
NUMERO STADI / STAGES QUANTITY / NÚMERO ETAPAS	2	2	2
CAPACITÀ SERBATOIO / AIR TANK CAPACITY / CAPACIDAD DEPÓSITO	9 + 9 l	9 + 9 l	9 + 9 l
PRESSIONE MASSIMA DI ESERCIZIO SERBATOIO / MAXIMUM TANK WORKING PRESSURE / MÁXIMA PRESIÓN TRABAJO DEPÓSITO	9/11 bar max	9/11 bar max	9/11 bar max
DIMENSIONI / DIMENSIONS / TAMAÑO	92 x 76 x 87,5 cm	92 x 76 x 88 cm	92 x 75,5 x 105 cm
PESO TOTALE / TOTAL WEIGHT / PESO TOTAL	132 kg	153,5 kg	186,6 kg

Allo scopo di facilitare gli spostamenti, i motocompressori MC 550 S e MC 950 S sfruttano la potenza del motore per trasferire motricità alle ruote attraverso una cinghia trapezoidale. Premendo la leva posta sul manubrio, questi motocompressori avanzano autonomamente. Sono dotati di un freno a disco di stazionamento.

To move them in an easier way, MC 550 S and MC 950 S use the engine power to transmit movement to the wheels by means of a trapezoidal belt. By pulling the lever on the handlebar, these engine-driven compressors move forward autonomously. They are fitted with a parking disk brake.

Para simplificar los desplazamientos, los motocompresores MC 550 S y MC 950 S aprovechan la potencia del motor para transferir el movimiento a las ruedas por medio de una correa trapezoidal. Apretando la palanca en el manillar, estos motocompresores adelantan autónomamente. Todos tienen un freno de disco para el estacionamiento.

CARATTERISTICHE / CHARACTERISTICS / CARACTERÍSTICAS	MC 550 HONDA GX 200	MC 950 HONDA GX 270	MC 950 KOHLER KD15-350
ARIA ASPIRATA / AIR DISPLACEMENT / AIRE ASPIRADO	554 l/min	820 l/min	820 l/min
NUMERO CILINDRI / CYLINDERS QUANTITY / NÚMERO CILINDROS	2	2	2
NUMERO STADI / STAGES QUANTITY / NÚMERO ETAPAS	1	2	2
CAPACITÀ SERBATOIO / AIR TANK CAPACITY / CAPACIDAD DEPÓSITO	14 l	25 l	25 l
PRESSIONE MASSIMA DI ESERCIZIO SERBATOIO / MAXIMUM TANK WORKING PRESSURE / MÁXIMA PRESIÓN TRABAJO DEPÓSITO	9/11 bar max	9/11 bar max	9/11 bar max
DIMENSIONI / DIMENSIONS / TAMAÑO	100 x 68 x 74 cm	111,5 x 76 x 82 cm	111,5 x 76 x 88 cm
PESO TOTALE / TOTAL WEIGHT / PESO TOTAL	98,5 kg	137,2 kg	161,1 kg



ECOPLUS



ECOPLUS 520



ECOPLUS 950



ECOPLUS 1000



ECOPLUS 1500



ECOPLUS 1700 TANDEM



I modelli ECOPLUS sono caratterizzati da linee sobrie ed essenziali, compattezza, robustezza e grande affidabilità, unitamente a componenti di qualità. I modelli di vertice ECOPLUS 1500 ed ECOPLUS 1700 TANDEM, destinati ad un utilizzo altamente professionale, sono dotati di doppio filtro regolatore con lubrificatore e di doppio serbatoio. Allo scopo di evitare il surriscaldamento del compressore, ECOPLUS 1500 è raffreddato mediante una ventola, mentre ECOPLUS 1700 TANDEM, unico nel suo genere, monta due gruppi pompanti. La gamma è stata estesa con l'introduzione del modello ECOPLUS 1000.

The ECOPLUS models are featured by sober and essential lines and top quality components. They are compact, powerful and reliable. ECOPLUS 1500 and ECOPLUS 1700 TANDEM are the top models of the range. Designed for a highly professional use, they are fitted with a double filter/lubricator/regulator unit and a double air tank. In order to avoid any head block overheating, ECOPLUS 1500 is cooled by means of a fan, while ECOPLUS 1700 TANDEM, unique in its genre, is fitted with two head blocks. The product range has been extended with the introduction of the EcoPlus 1000 model.

Los modelos ECOPLUS se caracterizan por un diseño sobrio y esencial, gran compactez, robustez y fiabilidad y componentes de excelente calidad. Los modelos de vértice ECOPLUS 1500 y ECOPLUS 1700 TANDEM, creados para un uso altamente profesional, tienen un doble filtro regulador con lubricador y un doble depósito. Para evitar el recalentamiento del compresor, ECOPLUS 1500 es refrescado por medio de una pantalla, mientras ECOPLUS 1700 TANDEM, único en su género, tiene dos cabezales. La gama de productos se ha ampliado con la introducción del modelo EcoPlus 1000.

CARATTERISTICHE / CHARACTERISTICS / CARACTERÍSTICAS	ECOPLUS 520	ECOPLUS 950	ECOPLUS 1000	ECOPLUS 1500	ECOPLUS 1700 TANDEM
POTENZA MINIMA CONSIGLIATA DELLA TRATTRICE / RECOMMENDED MINIMUM TRACTOR POWER / MINIMA POTENCIA ACONSEJADA PARA EL TRACTOR	18 hp	20 hp	20 hp	25 hp	40 hp
ARIA ASPIRATA / AIR DISPLACEMENT / AIRE ASPIRADO	554 l/min	820 l/min	1018 l/min	1500 l/min	1640 l/min
NUMERO CILINDRI / CYLINDERS QUANTITY / NÚMERO CILINDROS	2	2	2	2	2
NUMERO STADI / STAGES QUANTITY / NÚMERO ETAPAS	1	2	2	2	2
CAPACITÀ SERBATOIO / AIR TANK CAPACITY / CAPACIDAD DEPÓSITO	25 l	25 l	25 l	2x20 l	2x20 l
PRESSIONE MASSIMA DI ESERCIZIO SERBATOIO / MAXIMUM TANK WORKING PRESSURE / MÁXIMA PRESIÓN TRABAJO DEPÓSITO	9/11 bar max	9/11 bar max	9/11 bar max	9/11 bar max	9/11 bar max
DIMENSIONI / DIMENSIONS / TAMAÑO	56x64x86 cm	56x64x86 cm	56x64x86 cm	61,5x75x106,5 cm	79x98x86 cm
PESO TOTALE / TOTAL WEIGHT / PESO TOTAL	89,65 kg	104,1 kg	113 kg	182,9 kg	211 kg

MP 548 & MP 658



Il motocompressore MP 658 è stato pensato per l'uso intensivo da parte degli agricoltori professionisti. È possibile connetterlo direttamente al sollevatore idraulico del trattore e può alimentare tutti i prodotti pneumatici della PROFESSIONAL Line Campagnola.

The MP 658 engine-driven compressor has been designed for intensive use by professional farmers. It can be connected directly to the tractor hydraulic lift and can power all the pneumatic tools of the PROFESSIONAL Line by Campagnola.

El motocompresor MP 658 ha sido diseñado para un uso intensivo por parte de agricultores profesionales. Se puede conectar directamente al elevador hidráulico del tractor y puede alimentar todas las herramientas neumáticas de la PROFESSIONAL Line de Campagnola.

CARATTERISTICHE / CHARACTERISTICS / CARACTERÍSTICAS	MP 548 CAMPAGNOLA EHR 210	MP 658 CAMPAGNOLA EHR 210
ARIA ASPIRATA / AIR DISPLACEMENT / AIRE ASPIRADO	554 l/min	582 l/min
NUMERO CILINDRI / CYLINDERS QUANTITY / NÚMERO CILINDROS	2	2
NUMERO STADI / STAGES QUANTITY / NÚMERO ETAPAS	1	2
CAPACITÀ SERBATOIO ARIA / AIR TANK CAPACITY / CAPACIDAD DEPÓSITO	n°2 9+9 l	n°2 9+9 l
PRESSIONE MASSIMA DI ESERCIZIO SERBATOIO / MAXIMUM TANK WORKING PRESSURE / MÁXIMA PRESIÓN TRABAJO DEPÓSITO	9/11 bar max	9/11 bar max
DIMENSIONI / DIMENSIONS / TAMAÑO	61,6 x 78,3 x 85,5 cm	61,6 x 78,3 x 85,5 cm
PESO TOTALE / TOTAL WEIGHT / PESO TOTAL	118 kg	126 kg



CAMPAGNOLA
OUR WORLD IS
YOUR WORLD

CAMPAGNOLA srl

Via Lazio 21 - 40069
Zola Predosa (Bo) - Italia

Tel. +39 051 753500
Fax +39 051 752551

star@campagnola.it
www.campagnola.it



CAMPAGNOLA IBERICA

Carrer de la tecnologia 98-100
08450 Llinars del Vallés
Barcelona (España)

Tel. +34 938 444 185

info@campagnola.es
www.campagnola.es

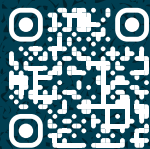

www.campagnola.it